

СОДЕРЖАНИЕ

Предисловие.....	5
ЧАСТЬ I. ЖИЗНЬ.....	7
Краткая биографическая справка о Н.А.Щёлокове.....	9
Черновики автобиографии Н.А.Щёлокова.....	11
Список наград Н.А.Щёлокова.....	15
Н.А.Щёлоков. Краткая родословная.....	16
Схемы родословной.....	19
Т.Н.Фоменко (Щёлокова). О моём дорогом папе.....	21
В.Н.Пашкут (Щёлокова). Мои воспоминания о папе.....	63
ЧАСТЬ II. Н.А.ЩЁЛОКОВ. «ЗАПИСКИ В СТИХАХ».....	87
Предисловие автора.....	89
Посвящение (1939).....	89
(Топсик Э.Т.К.) Кириллу Цогаеву (1939).....	90
Ненаписанное письмо к АКП (1939).....	91
Пленник (1939).....	94
О храбрости мужчин (1945).....	96
Две зарисовки (1939).....	100
I. Цирк.....	100
II. Весенняя трагедия.....	101
Письмо друга (1950).....	104
В альбом X. (1942).....	106
Воспоминание (1943).....	107
Новогодняя ночь (31.12.1945).....	112
Воспоминание (1948).....	119
Заметки о друзьях (1950).....	121
Шофёрские страдания (1970).....	124
Мышиная задача (1971).....	125
Песня (1971).....	128
Поездка в деревню (1972).....	130
Вечерний час (1972).....	149
Прогулка по местам знакомым (1972).....	150
Зарисовка (1971, Смоленск).....	153
Деловые люди (1972, а/к 1308).....	154
Собачьи заботы.....	157
Осенние зарисовки (1974, Смоленск).....	159
Лев и блоха (1973).....	163
Без названия.....	164
Память о дедушке.....	165
Деревенский хоровод.....	169
Левон и Лявониха.....	170
Страницы рукописи стихов.....	171



Н.А.Щёлоков в юности.

ПРЕДИСЛОВИЕ.

ДОРОГОЙ ЧИТАТЕЛЬ!

Эта книга - дань памяти и любви двух дочерей своему дорогому отцу. Николай Алексеевич Щёлоков (18.01.1921 – 11.09.1989) - наш папа – слишком рано ушёл из жизни и не оставил подробных воспоминаний. Он фронтовик, кадровый советский офицер, участвовавший в боях Великой Отечественной Войны и получивший тяжёлое ранение. Прослужив в Советской Армии много лет, уволился в запас в звании гвардии подполковника. Через 20 лет после его смерти всё так же сильна в нас горечь утраты и жива память о нём.

В первой части книги мы написали свои воспоминания о папе, чтобы выразить свою любовь, благодарность и память. Для полноты сведений мы составили также краткую биографическую справку о нём, приложили к ней список его наград, основываясь на всех оставшихся документах и известных нам сведениях, а также написанные папой черновики автобиографии. Все эти тексты мы дополнили фотографиями из нашего семейного архива. Большинство снимков сделаны нашим дорогим папой. Он оставил большую фото-летопись жизни нашей семьи.

Вторая и основная часть книги - это папины «Записки в стихах». Он оставил общую тетрадь стихов, написанных в разные годы. Они нам очень дороги, причём не только с поэтической точки зрения - хотя стихи, на наш взгляд, прекрасные - а пожалуй, даже больше как выражение его чувств, мыслей, частично воспоминаний. Сам папа в своём кратком предисловии к стихам скромно называет их «записками в стихах», не претендуя на высокий уровень поэтического мастерства. Он видит их ценность в том, что они в какой-то степени отражают ход некоторой части его мыслей тех времён. Каждое стихотворение - это маленькая история из жизни и возможность почувствовать, что происходило в его душе в момент написания. Нам захотелось дать жизнь этим стихам, подарить их тем, кто знал папу, нашим родным, близким, друзьям, которые ещё остались, чтобы близкие нам люди больше узнали о нашем отце, о его нелегкой судьбе, о его талантливой незаурядной личности. Мы сохранили в книге авторский (не хронологический) порядок стихов, который был в папиной тетради.

Получается, что наш папа является и автором, и одновременно главным героем этой книги. Это наша совместная с ним книга - о прожитых годах, о том, что сохранила наша память.

Предлагаем её Вашему вниманию.

Татьяна Николаевна Фоменко (Щёлокова)
Валентина Николаевна Пашкут (Щёлокова)

ЧАСТЬ I.



ЖИЗНЬ

КРАТКАЯ БИОГРАФИЧЕСКАЯ СПРАВКА

(составлена В.Н.Пашкут)

Щёлоков Николай Алексеевич родился **18 января 1921 года** в селе Арзамасцевка Богатовского района Куйбышевской области в семье крестьянина-бедняка, по национальности русский.

Отец – Щёлоков Алексей Николаевич (1887-1947 гг.) и мать – Щёлокова (Уразова) Александра Прохоровна (1887-1989 гг.) - русские, занимались сельским хозяйством в селе Арзамасцевка. Имели бедняцкое хозяйство, а с 1928 года стали членами сельхозартели.

С 1929 г. по 1932 г. учился в средней школе села Арзамасцевка, а с 1933 года в г. Сталинабаде (сейчас г. Душанбе) Таджикской ССР, где родители работали рабочими. Окончил школу с отличием.

В 1939 году, после окончания средней школы, поступил учиться в Нефтяной институт в г. Грозный Чечено-Ингушской АССР, закончить который было не суждено, так как в этом же году по призыву военкомата вступил в ряды Советской Армии и был направлен для учебы в стрелково-пулемётное училище в г. Винницу, а затем в г. Астрахань.

В 1941 году, после окончания училища, получил военное звание лейтенанта и был направлен в войсковую часть на должность командира пулемётного взвода в г. Ахтырка УССР.

С начала Великой Отечественной войны находился в действующей армии, в 710, 727 мотострелковых полках Западного фронта в должности командира пулемётного взвода и принимал участие в боях с немецко-фашистскими захватчиками.

20 июля 1941 года получил тяжёлое ранение под населённым пунктом Пропойск (с 23 мая 1945 года – г. Славгород, районный центр Могилевской области, Белоруссия) и был эвакуирован в госпиталь № 1238 г. Новосибирска на лечение.

В декабре 1941 года после излечения и месячного отпуска по болезни, приказом командующего войсками САВО был назначен инструктором всеобуч райвоенкомата в Сарыассийский район Сурхан-Дарьинской области Узбекской ССР.

С декабря 1942 года по июль 1944 года находился на службе в облвоенкомате Ферганской области Узбекской ССР в должности старшего инспектора отдела всеобуч.

В 1942 году – кандидат в члены КПСС, **с января 1944 г.** – член КПСС.

С июля 1944 года по август 1944 года продолжал службу в должности старшего инспектора отдела всеобуч военкомата г. Вильно Литовской ССР.

В августе 1944 года в связи с тяжёлой болезнью отца был направлен в распоряжение главного управления кадров. Приказом главного управления кадров и Всесоюзного комитета по делам высшей школы был назначен начальником военной кафедры учительского института в г. Коканд УзССР.

В феврале 1945 года женился на Шкуровой Нине Борисовне

В ноябре 1945 года похоронил жену.

В декабре 1945 года был переведён на военную кафедру Киргизского сельхозинститута г. Фрунзе Киргизской ССР, на должность начальника учебной части.

7 мая 1947 года женился на Иваний Александре Матвеевне, 1920 года рождения, уроженке г. Алма-Ата.

12 апреля 1948 года родилась дочь Татьяна.

В 1950 году окончил вечерний университет марксизма-ленинизма при горкоме КПСС г. Фрунзе.

С июля 1951 года по ноябрь 1954 года являлся слушателем военной академии им. М. В. Фрунзе в г. Москве.

С ноября 1954 года по ноябрь 1960 года проходил службу в должности старшего преподавателя цикла тактической подготовки Окружных Объединённых Курсов Усовершенствования Офицерского Состава (ОКУОС) Дальневосточного военного округа в г. Ворошилове (г. Уссурийск), а затем в пос. Барабаш.

11 мая 1956 года родилась дочь Валентина.

С января 1961 года по февраль 1961 года находился на должности старшего преподавателя военной кафедры сельскохозяйственного института в г. Благовещенск.

С 1961 года по 1963 год - военная служба на Барановском полигоне г. Уссурийска.

С 1964 года по 1967 год – военная служба в г. Алейск Алтайского края.

В 1967 году, после 28-летней службы (22.12.1939г. – 28.08.1967г.), демобилизовался из рядов Советской Армии в звании гвардии подполковника. Семья переехала в г. Смоленск.

С 1967 года по 1972 год – работал в автоколонне № 1308 Смоленского транспортного управления старшим диспетчером, инженером по бескондукторной службе, механиком, инженером по технике безопасности.

С 1972 год по 1977 год – работал в Смоленском транспортном управлении в должности заместителя начальника отдела эксплуатации пассажирского транспорта.

В 1977 году семья переехала в Воронеж по обмену квартиры.

С 1977 года по 1982 год – работал в Воронежском пассажирском автотранспортном предприятии №1 Центрально-Чернозёмного транспортного управления в должности инженера по бронированию.

В 1982 году – уволен в связи с уходом на пенсию.

С 1982 года по 1989 год - находился на заслуженном отдыхе.

Умер 11 сентября 1989 года. Похоронен вместе со своей матерью Александрой Прохоровной Щёлоковой (Уразовой) на Юго-Западном кладбище г. Воронежа, 23 квартал, могилы 211 и 213.

ЧЕРНОВИКИ АВТОБИОГРАФИИ Н.А.ЩЁЛОКОВА

Здесь мы приводим 4 страницы сохранившихся черновиков автобиографии папы.

- 1) Три страницы черновика автобиографии, написанного им в 1961 году.
- 2) Одна страница черновика автобиографии 1947 года, где говорится о его недолгом первом браке. Из рукописи не совсем ясно, в 1945 или в 1946 году состоялся этот брак. Родители ничего об этом не рассказывали. В Справке мы написали 1945 год.

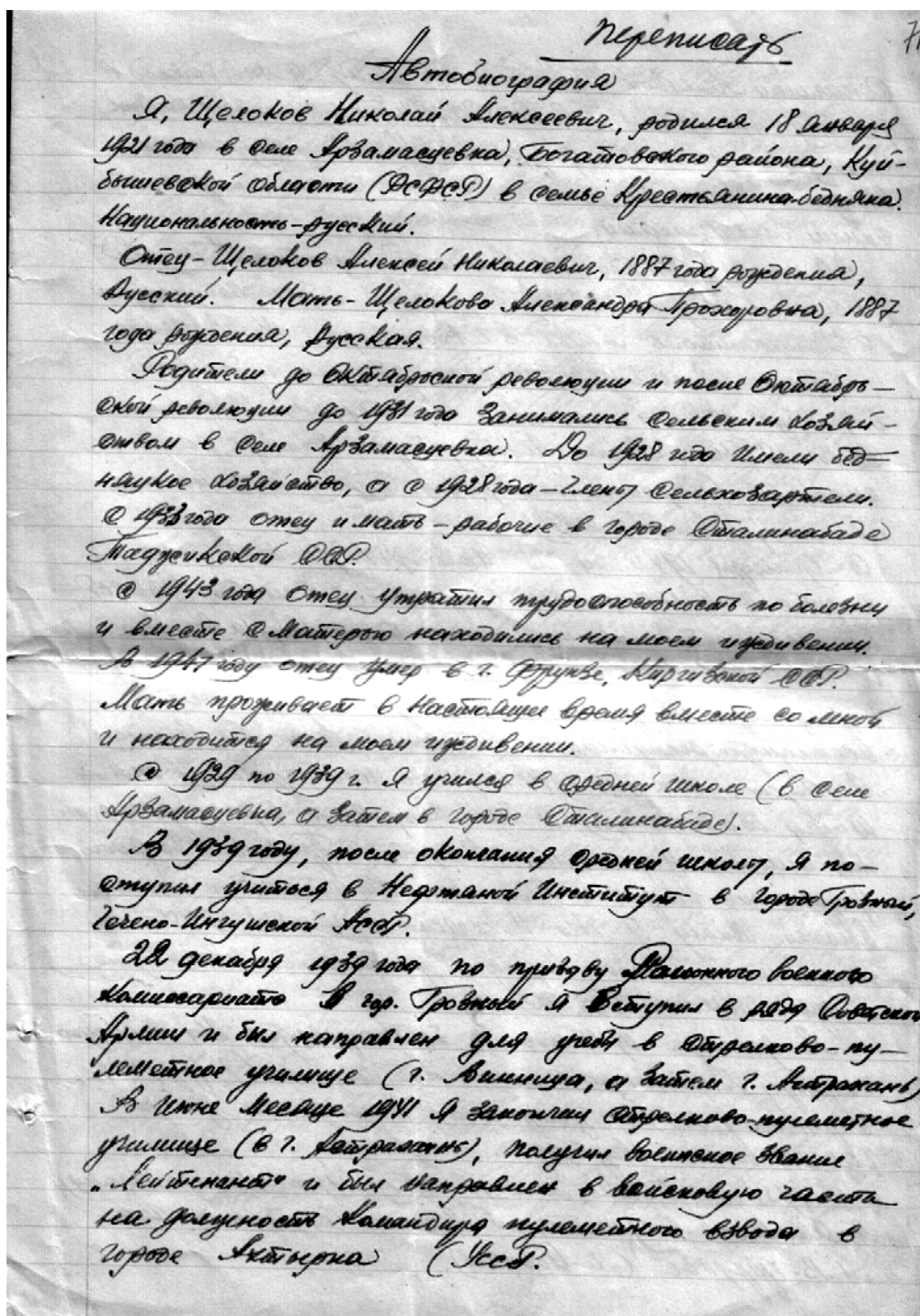

Первая страница черновика 1961 года.

С началом Великой Отечественной войны я находился в действующей армии (в 710, 727 мотострелковых полках Западного Фронта) в должности командира пулеметного взвода и принимал участие в боях @ Велицко-грамотинскими захватчиками.

20 июля 1941 года под Великими Луками (Беларусь) я получил тяжелое ранение и был эвакуирован в госпиталь №1288 в г. Новосибирск по Указу.

После выздоровления и лечения в госпитале по распоряжению в декабре 1941 года приказом командующего войсками ЦАФВ я был назначен заместителем воеводы райвоенкомата (Саратовский район, Саратов-Саратовская область, Узловая обл.).

В декабре 1942 года по Указу 1944. я находился на службе в Саратовском областном УЗ ССР на должности заместителя заместителя воеводы.

В июле 1944 года по указу 1944. я продолжал службу в должности заместителя заместителя воеводы военного округа республики Люблинской обл. (г. Вильно).

В августе 1944 года по моей просьбе (моя жена была беременна) я был направлен в распоряжение Главного управления кадров. Приказом Главного управления кадров и Всесоюзного Комитета по делам внешней связи я был назначен в августе 1944 года начальником военной кафедры уральского института в городе Коммунарке Уз. обл.

В декабре 1945 года я был переведен на военную кафедру Куршского сельскохозяйственного института (г. Курган, Курганская обл.) на должность начальника кафедры связи военной кафедры.

В 1951 году (июль месяц) по 1954 год (ноябрь месяц) я являлся заместителем военной академии им. М.В. Фрунзе (г. Москва).

© Ноябрь 1954 год по Ноябрь месяцу 1960 года
проходил службу в должности старшего преподавателя
Цикла тактико-подготовки Окружного объединения
Курсов Ускоренного обучения Офицерского состава
Дальневосточного военного округа в г. Ворошилов
(Уссурийск), а затем в г. Барнаул.

© Январь 1961 по февраль 1961 находился на
должности старшего преподавателя военной кафедры
Самаркандского института в г. Самарканде.

Член партии © 1944 года (Январь месяцу). В рядах
Коммунистического Кавказского общества с 1936 года по 1942 год
(с момента вступления в Коммунистическую партию в г. Тбилиси).

В 1950 году закончил вечерний университет Марк-
Сивило-Ленинского при Горном КПСС (г. Фрунзе).

Семейное положение: Женат.

Жена - Шелокова (Иванов) Александра Михайловна
1920 г.р., дочь Михаила 1918 г.р. и дочь Валентины
1926 г.р. (один проживает младший брат - Шелоков
Александр Михайлович - 1927 г.р.)

Мои родственники и ближайшие родственники, а
также родственники и ближайшие родственники жены
на территории оккупированной проживавшими женой
и избирательность прав не имелись.

За границей я и мои родственники не были. Из род-
ственников жены - брат Иван Иванович Михайлович
находился в составе войск Советской Армии в Иране
© 1941 год по 1945 год.

К судейской ответственности не привлекался,
в плену не был. Отец Шелов - Иван Михайлович Андрейков
1887 г.р. © началом трудовой деятельности был заместителем
народного вождя или заместителем, в то же время занимал
должность в г. Фрунзе. Александров (Шелоков)
И. Ч. А. Овчинников сын Шелов.

Третья страница черновика 1961 года.

В декабре месяце 1942 года приехал в Ашхабад
был направлен на службу в персидский военный
военный комиссариат (Уз. ССР) на должности
старшего инструктора отдела. Вскоре обвеще-
наком. Во время службы в персидском военном
комиссариате, в декабре 1944 года я был направлен в СССР
в состав партизанской бригады персидского военного
комиссариата.

В мае месяце 1944 года приехал в Ашхабад
на работу в распоряжение Московского военного округа
(53-й воздушно-десантный полк запасов), где находился Назаров-
ский в военный комиссариат республики Туркмен-
ской ССР на должности старшего инструктора
отдела военного комиссариата республики. В августе
месяца 1944 года на личной связи проездом (самолетом
Москва-Ашхабад) я был направлен в Ашхабад в распоряжение
Московского военного округа, где приехал
на работу в состав бригады и в Ашхабад был назначен
на должность военного комиссариата в Туркменской
республике в город Коканд (Уз. ССР). Во время
службы в Кокандском уездном комиссариате
я одновременно закончил первый курс обучения
в вечерней уездной школе марксистско-ленинской.
В это время я был назначен на должность инструктора
Кокандского комиссариата (Уз. ССР) — лектор
Кокандского ККП.

В декабре месяце 1945 года в персидском военном
комиссариате в Ашхабаде в персидском военном
комиссариате в Ашхабаде я был переведен на службу
на должность старшего инструктора в военный комиссариат
Кокандского уезда в Кокандском комиссариате.
К. В. Скорина в
город Фрунзе, где продолжал службу в составе
того же полка.

В декабре месяце 1946 года я переехал в
Ашхабад. Нико Борисович. В ноябре 1946 года
покорился Немец. В мае месяце 1947 года я
вступил в (Спартак) брак с Валентин Александровна
Майборода. 1948 года родился, уроженкой роду
Ашхабад.

Из родственных моих: брат — Иван Александрович
Мельников — погиб в боях с немцами захваченным в
1943 году.

Сестра — Алексия Николаевна и мать — Александра
Ивановна проживают сейчас в Ашхабаде в

Единственная страница сохранившегося черновика
автобиографии папы 1947 года.

СПИСОК НАГРАД ЩЕЛОКОВА НИКОЛАЯ АЛЕКСЕЕВИЧА

ОРДЕНА:

- 1) Красной звезды
- 2) Отечественной Войны I степени

МЕДАЛИ:

- 1) За Победу над Германией в Великой Отечественной войне 1941 – 1945 гг.
- 2) За боевые заслуги - 2 медали
- 3) За взятие Кенигсберга
- 4) В ознаменование 30-й годовщины Советской Армии и флота 1918 -1948 гг.
- 5) За 20 лет безупречной службы
- 6) Ветеран Вооруженных сил
- 7) За доблестный труд в ознаменование 100-летия со дня рождения В. И. Ленина
- 8) 30 лет Вооруженных сил, 1918 – 1948 гг.
- 9) 40 лет Вооруженных сил, 1918 – 1958 гг.
- 10) 50 лет Вооруженных сил, 1918 – 1968 гг.
- 11) 60 лет Вооруженных сил, 1918 – 1978 гг.
- 12) 70 лет Вооруженных сил, 1918 – 1988 гг.
- 13) 20 лет Победы в Великой Отечественной войне
- 14) 25 лет Победы в Великой Отечественной войне
- 15) 30 лет Победы в Великой Отечественной войне
- 16) 40 лет Победы в Великой Отечественной войне
- 17) 50 лет Победы в Великой Отечественной войне

Н.А.Щёлоков

КРАТКАЯ РОДОСЛОВНАЯ

1. ПО ОТЦУ.

Дед – **Николай Артемьевич Щёлоков**, как и его отец **Артём** – коренные жители села Арзамасцевки. Родители Николая Артемьевича сватали за него в селе Аверьяновка (в 3км от Арзамасцевки) девушку Прасковью Дементьевну. Но в семье их была старшая дочь - Фёкла Дементьевна. На венчание в церковь привезли вместо Прасковьи – Фёклу Дементьевну. Родители Николая согласились с такой заменой с тем, чтобы не быть скандалу в церкви. Николаю ничего не оставалось делать, как признать своей женой вместо Прасковьи – Фёклу.

Николай Артемьевич был человеком спокойным, хозяйственным, гостеприимным, но иногда допускал несправедливость к своим членам семьи. Прижимист, слабоволен.

Фёкла Дементьевна – властная женщина, любила подхалимство, угодничество, сварлива, жестока, жадная.

Николай Артемьевич умер зимой 1924 года, в возрасте более 70 лет. Фёкла – в 1938 году, в возрасте более 90 лет.

Их дети (кроме тех, что умерли в малолетнем возрасте):

1.1. Кузьма Николаевич - женат на Надежде (Романовой)

Кузьма – сварливый эгоистичный человек, но хозяйственный, жадный. Всегда жил в с. Арзамасцевка.

Их дети:

1.1.1. Сергей – разбалованный в детстве, своевольный, грубый человек, малограмотный. Женат на Полине (жительница с.Арзамасцевки).

1.1.2. Татьяна – спокойная симпатичная, добрая женщина, вышла замуж за Ивана (с. Беловка).

1.1.3. Александра – спокойная симпатичная женщина, хорошая хозяйка, вышла замуж за Петра Михайловича Туркина (с. Арзамасцевка).

1.2. Алексей Николаевич (мой отец) – женат на Александре Прохоровне Уразовой (с.Арзамасцевка). Отец участвовал в первой Империалистической Войне, затем служил в Красной Армии в период Гражданской Войны. С 1932 по 1939 жил (вместе с матерью и со мной) в г.Душанбе (тогда г.Сталинабад), затем переехал в с. Арзамасцевку. Во время моей службы в г. Фергане переехал ко мне. После переехал в г.Коканд. Умер в 1947 году в г. Фрунзе. На службе в армии (в период Империалистической Войны) был ранен, был унтер-офицером.

Их дети:

1.2.1. Иван – женат на Ксении Ефремовне. Иван был малограмотным, но трудолюбивым и смекалистым. Любил хозяйствовать. Участвовал в боях в районе реки Халхин-Гол. Погиб в Отечественную Войну в 1943 году. По характеру был спокойный, вежливый, доброжелательный.

Ксения Ефремовна – неграмотная, мало развитая женщина, не особенно трудолюбива, эгоистична.

Их дети:

А) Михаил – женат на Зинаиде.

Их дети:

дочь Татьяна – муж Евгений (из с. Аверьяновки), разведены;
Сын Сергей – женат на внучке Тони Тумановой (с.Арзамасцевка).

Б) Алексей – женат на Анне. (Алексей пил и умер в пьянстве).

Их дети:

Сын Юрий – женат на Татьяне Дмитриевне.

В) Клавдия – замужем за Сергеем Николаевичем Туркиным.

Их дети:

дочь Елена,

дочь Людмила – замужем за Виталием, у них сын Виталий.

1.2.2. Николай – женат на Александре Матвеевне Ивановой.

Их дети:

А) дочь Татьяна – замужем за Анатолием Тимофеевичем Фоменко.

Б) дочь Валентина – муж Владимир Георгиевич Пашкут, разведены; у них сын Алексей, 1986 года рождения.

1.3. **Яков Николаевич** – женат на Ксении. Женили его вопреки его желанию, по настоянию родителей на Ксении, хотя он очень хотел жениться на другой.

Результат – всю жизнь прожили чужими в ссорах, драках, без проявления взаимной заботы.

Яков Николаевич – человек спокойный, покладистый, деловой, хозяйственный. Любил спиртное, пил от беспокойной жизни. Умер пьяный в погребу.

Их дети:

1.3.1. Фёдор – женат (погиб в мотоциклетной катастрофе)

1.3.2. Михаил – женат на Любове Константиновне.

Их дети:

А) дочь Людмила – замужем за Владимиром

Б) дочь Галина – замужем; есть сын и дочь.

1.3.3. Анна – умерла (отравилась угарным газом)

1.4. **Пётр Николаевич** – женат на Ксении.

Пётр Николаевич – младший брат, остался после отделения других братьев в отцовском доме. Деловой, хозяйственный. Жена его – Ксения – больной человек, рано умерла. Он женился вторично и переехал в с.Аверьяновку, где и умер.

1.5. **Евдокия Николаевна** – замужем за Григорием (по уличному – Шкаликовым). Очень добрая, справедливая женщина. В семье всегда заступалась перед родителями за тех, кого незаслуженно обижали. *Моя крестная.*

2. ПО МАТЕРИ.

Логвин Николаевич Уразов (житель с.Арзамасцевки) – женат на Матрёне Григорьевне (село Малышевка).

Их дети:

- 2.1. **Прохор Логвинович** – женат на Агафье Архиповне. Отец Агафьи: Архип Терентьевич Носов. Родители её приехали из г. Курска и поселились в селе Пашковка. Кроме Агафьи, у них были дети: Ефим – женат на Фёкле из села Беловка – и Авдотья (Евдокия). Однажды ночью Пётр Левонов из с.Богдановка (богатый жених) увёз Авдотью к себе, и они поженились.

Дети Прохора и Агафьи:

- 2.1.1. **Андрей Прохорович** – женат на Полине Елизаровой (умерла). Вторая его жена – Екатерина Николаевна (дочь псаломщика). Андрей был верующим, почти всё время служил при церкви регентом, арестован и умер в заключении. Реабилитирован.

Их дети:

От первой жены: Григорий (умер в детстве), Борис.

От второй жены: Антонина, Маргарита, Валентин, Юрий (умер в детстве).

У Бориса первая жена Мария (детей не было). Мария погибла во время землетрясения в Ашхабаде. Вторая жена – Валентина, у них дочь – Елена. Елена замужем за Сергеем, у них дети: Анна и Алексей.

- 2.1.2. **Любовь Прохоровна** – была замужем.

У неё дети:

А) Александр (живёт с семьёй в селе Богатое).

Б) Евдокия (умерла).

- 2.1.3. **Марфа Прохоровна** - замужем за Василием (Кузьмин) Трусковы.

Их Дети:

А) Елена – замужем за Петром Ивановичем Поповым (Нуждинов).

У них дети: Григорий, Нина.

Б) Прасковья – замужем за Павлом (Базовым).

Их дети: Зинаида, Зоя, Николай.

В) Анна – замужем за Григорием Савельевым.

У них дочь – Лидия – замужем за Алексеем Муруговым.

У них дети: Галина и Ольга.

Г) Пётр – женат на Екатерине (из с.Беловки).

Их дети: Ольга, Василий.

Д) Александра – первый муж Василий, *от него дочь* - Тамара.

Второй муж – Фёдор. *От него дети:* Надежда, Валерий.

- 2.1.4. **Александра Прохоровна** (моя мать) – замужем за Алексеем Николаевичем Щёлоковым (Артюхиным).

Их дети:

А) Иван.

Б) Николай.

- 2.1.5. **Григорий Прохорович** – убит в I Империалистическую Войну.

(Были и другие дети, умершие в раннем возрасте).

СХЕМЫ РОДОСЛОВНЫХ (составлены Т.Н.Фоменко)

Текст Краткой Родословной составлен папой по рассказам нашей бабушки. Сведения о предках, конечно, не полны, но они представляют для нас большую ценность. По папиным описаниям я составила схемы его родословных по отцу и по матери, которые предлагаю ниже вашему вниманию. Имя папы – **Николай** – выделено мной на обеих схемах.

1. ПО ОТЦУ:

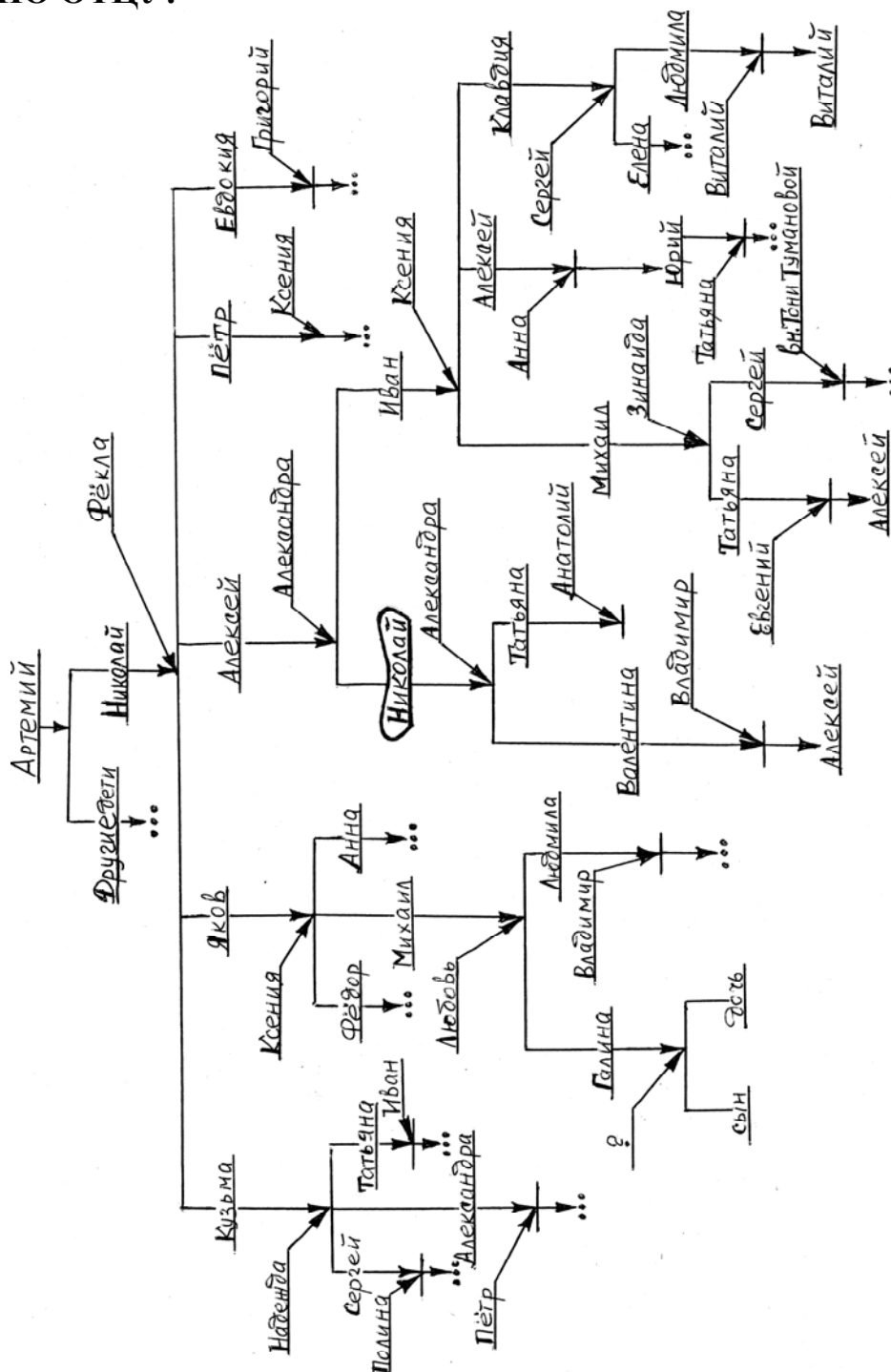

2. ПО МАТЕРИ:

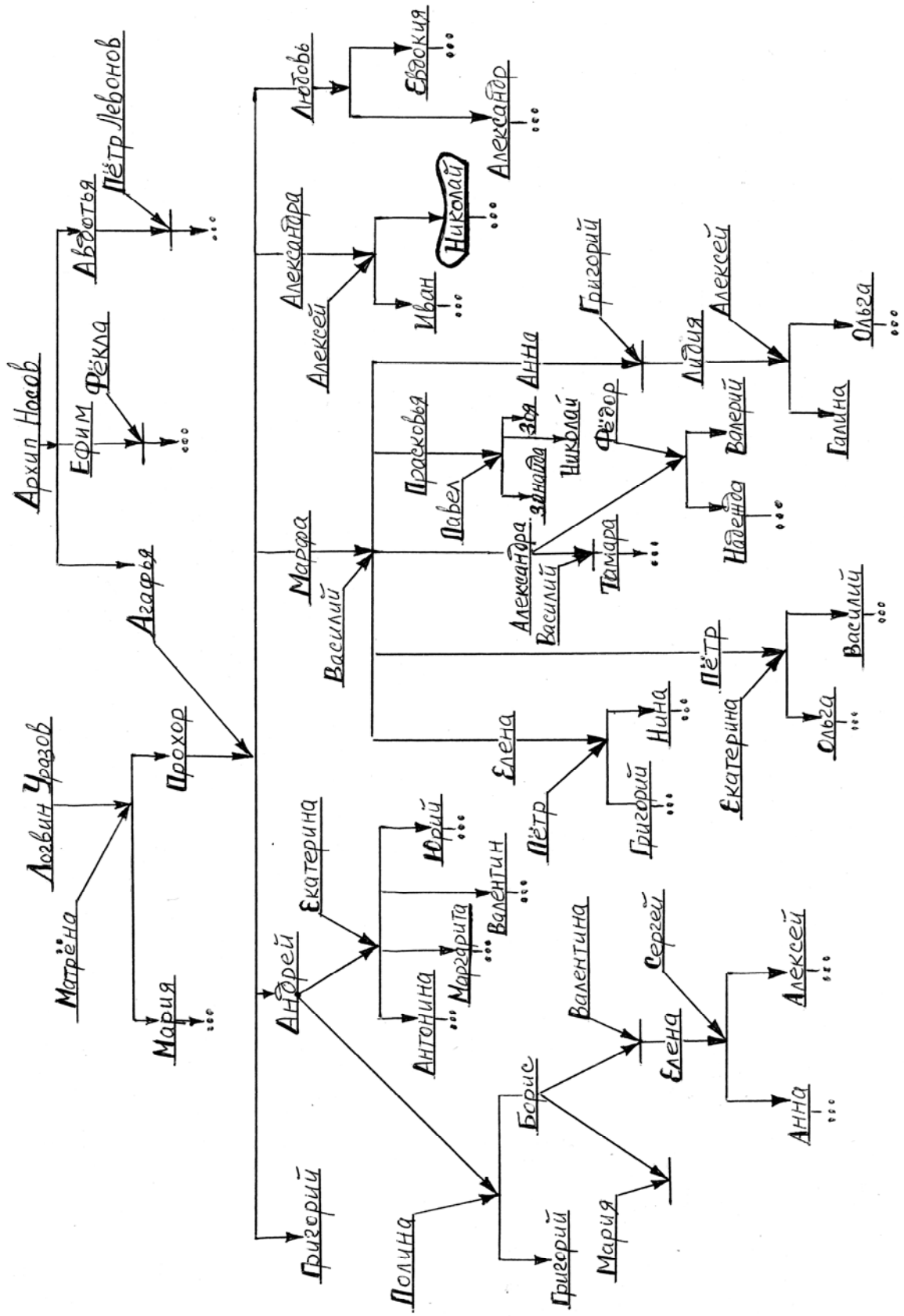

О МОЕМ ДОРОГОМ ПАПЕ

Т.Н.Фоменко (Щёлокова)

В этом году, 11 сентября, исполнилось 20 лет со дня смерти моего дорогого отца. Папа умер от инфаркта, на 5-ый день. Диагноз «инфаркт» врачи поставили лишь накануне его смерти, об этом мне сказал утром 11 сентября 1989 года по телефону врач, зав. отделением больницы, где он лежал уже 5-ый день. Он сказал, что папа самый тяжёлый в отделении, что у него большущий инфаркт. Я сильно разволновалась, не знала, что сказать, и лишь попросила передать папе привет. А вечером, в половине седьмого, папа умер. До этого врачи уверенно говорили маме и сестре, что инфаркта нет, что это приступ стенокардии. И мы очень надеялись, что папа поправится. Мы с моим мужем Толей собрались сразу ехать в Воронеж, как только узнали о его болезни, но мама сказала, что лучше подождать несколько дней, ему нельзя волноваться, вот станет получше, тогда и приезжайте. И вот получилось так, что я его не застала в живых. До сих пор меня это мучает.

После похорон я взяла с собой в Москву папины тетради. Это две общих тетрадки, исписанные его красивым почерком. В одной из них исторические записки – разные выписки и его заметки, связанные с русской историей. Из них видно, что его очень волновала история России. Там же – записи, составленные им о своем роде, о предках по линии матери и по линии отца, составленный по ним черновик генеалогического дерева. В другой тетради – папины стихи разных лет, которые он, видимо незадолго до смерти, переписал в эту общую тетрадь. Папа раньше никогда не показывал нам свои стихи. Но мы знали, что он очень любил поэзию, особенно Пушкина. Много стихов Пушкина знал наизусть. После его смерти я прочитала обе тетради... и отложила их. Было слишком тяжело в них заглядывать в первые годы после его ухода. Мне и сейчас очень тяжело всё это вспоминать и писать о нём. Но очень хочется рассказать о его жизни и дать жизнь его стихам, подарить их родным, близким, друзьям, которые ещё остались.... Хочется, чтобы близкие нам люди больше узнали о папе, о его нелёгкой судьбе, о его талантливой незаурядной личности.

Вот перед вами мои воспоминания о папе. В своем рассказе я постараюсь описать часть его жизни после моего рождения, всё, что запомнилось особенно ярко. Сохранилась папина автобиография, вернее, ее черновики, написанные его рукой. Он написал их очень кратко, по-военному сдержанно, без эмоций, много лет назад. Надеюсь, что мой рассказ в какой-то степени дополнит эти краткие сведения.

Мои родители, мама – Александра Матвеевна Щёлокова (Иваний) и папа – Николай Алексеевич Щёлоков – познакомились и затем поженились во Фрунзе в 1947

году. Зарегистрировали брак 7 мая, а свадьба была 9 мая, на День Победы. Так они оба хотели.

Не могу не написать хоть немного о маме. Моя дорогая и горячо любимая мамочка - Щёлокова Александра Матвеевна (26.04.1920 – 17.01.2009) родилась в г. Алма-Ата. Её мать, а моя бабушка - Евдокия Михайловна Иваний (Шуилова), из семьи семиреченских казаков, красавица с длинной черной роскошной косой, умерла от брюшного тифа в 1934 году совсем молодой, в возрасте 37 лет. Отец мамы, мой дедушка Матвей Андреевич Иваний имел диплом учителя математики младших классов. Он обладал, кроме того, прекрасным голосом, был солистом Петербургского Славянского Хора, а потом регентом церковного хора в Софийском Соборе Большой Станицы г. Алма-Аты. Жили они на ул. Центральной, рядом с этим собором. В 1937 году дедушка был расстрелян по ложному обвинению в заговоре церковников, полностью реабилитирован в 1992 году. Мама наша осталась круглой сиротой в 17 лет, вместе со своей младшей сестрёнкой Граней (Глафирой) и двумя старшими братьями Анатолием и Георгием. Она, тем не менее, поставила себе цель – получить высшее образование - и упорно трудилась ради этого, несмотря ни на что. Училась во время войны, подрабатывала, как могла, и закончила ветеринарный факультет сельскохозяйственного института в г. Фрунзе в 1947 году.

Мама была самым близким и дорогим человеком в моей жизни. Она умерла в 2009 году, в ночь на 17 января. Уходила она из жизни медленно и очень тяжело. Мама наша была настоящей русской красавицей и сохранила свой прекрасный облик до самых последних лет своей жизни. В юности ей многие советовали стать киноактрисой, но жизнь распорядилась иначе. Мама была умным, очень правдивым, очень добрым и отзывчивым человеком. Воспитывала нас вместе с папой в строгости, но всегда с огромной любовью и уважением. У мамы было замечательное качество – способность прощать людям обиды и не держать зла даже на тех, кто не слишком хорошо к ней относился. Этому она учила и меня. Говорила, что добро – самая большая сила.

Мама всё умела. Она великолепно готовила, прекрасно шила, вязала, вышивала, обеспечивая нас красивой добротной одеждой в детстве и юности. Моей сестре Вале она сшила великолепное свадебное платье уже в возрасте 65 лет. Душевная и духовная близость мамы была для меня такой сильной, может быть, ещё и потому, что мама всегда была рядом, когда я жила с родителями. По её специальности – ветеринарный врач – ей не удавалось устроиться на работу в военных гарнизонах, где мы жили. Лишь несколько лет за время нашей военной жизни мама работала фармацевтом в аптеке. Когда родители переехали в Воронеж, мама тоже старалась работать, устроилась в областное Статистическое Управление. Она всегда очень хотела и старалась работать, чтобы заработать себе пенсию. Все неудобства нашей военной жизни мама «перекрывала» своей любовью, добротой, своими усилиями сделать нашу жизнь как можно лучше и комфортнее. Она очень любила цветы и выращивала их везде, где нам доводилось жить, и дома, и во дворе. Её присутствие всегда облагораживало и очень

украшало нашу жизнь. Папа был всегда занят на своей нелёгкой службе, и мама старалась помочь ему отдохнуть дома. Старалась, чтобы у него было хорошее настроение, чтобы ему легче работалось. Она очень заботилась о нас с сестрёнкой, о бабушке. Очень любила жизнь, в которой ей пришлось так много испытать. Во время войны она работала и с перерывами училась. Работала в киргизских аулах, на фермах, и даже преподавала немецкий язык в киргизской школе. (Сначала мама поступила на педагогический факультет, а потом перевелась на ветеринарный). Ей приходилось иногда верхом на лошади по опасным горным тропам в одиночку возить целый мешок денег – зарплату работникам фермы из райцентра в Киргизии. Она много работала и одновременно училась, в голоде и в холоде во время Войны.

Мама очень хорошо пела, унаследовав от своего отца чудесный голос. Её очень интересовали всегда новости науки, культуры. Она с огромным интересом прочитывала научно-популярные журналы, обсуждала с нами и папой заинтересовавшие её новости, особенно в области биологии, химии, медицины. Мама очень чутко относилась к людям, всегда по-доброму, мягко и сердечно, часто с улыбкой. Никогда никого не обижала, хотя самой ей в жизни доставалось немало. Я очень нежно, всем сердцем любила свою покойную маму. Пусть ей земля будет пухом, и светлая ей память!



В день Победы 2005 года у нас дома в Москве, после вручения маме удостоверения Ветерана Войны и медали в честь 60-летия Победы.



Мама в возрасте около 40 лет.



Мама в День Победы 2005 года, в возрасте 85 лет.

Вернусь теперь к событиям 1947 года. Встретились мои тогда будущие родители в г. Фрунзе (теперь г. Бишкек). Папа - молодой офицер - после фронта и тяжелейшего ранения, сменив перед этим ещё несколько мест своей военной работы, работал на военной кафедре сельскохозяйственного Института, а мама была в это время студенткой-выпускницей ветеринарного факультета. У обоих было нелегкое детство и юность, как и у многих тогда советских людей. Они, как все в то время, радовались окончанию тяжелой Войны, радовались жизни, любили. Мама рассказывала, что ухаживая за ней, папа часто и много читал ей стихи, особенно часто своего любимого Пушкина. Он знал наизусть почти всего Евгения Онегина. А в апреле 1948 года появилась на свет их первая дочка Таня – то есть я. Мама рассказывала, что сначала хотела назвать меня Ларисой, но охотно согласилась с папой, который мечтал видеть меня Татьяной, в честь его любимой пушкинской героини Татьяны Лариной.

Папа тогда приобрел свой первый фотоаппарат и увлекся фотографией. Это хобби сопровождало его потом всю жизнь. Благодаря этому папиному увлечению, вся жизнь нашей семьи отражена в многочисленных фотографиях, сделанных папой в разные годы. Он был аккуратен во всём. Фотографии и фотоплёнки были у него в полном порядке. Плёнки разложены в определённом порядке по коробкам, фотографии вставлены в альбомы, которых сохранилось довольно много в родительской квартире в г. Воронеже. У папы была целая фотомастерская с фотоувеличителем и разными

приспособлениями и химикатами для проявки, глянцеваия, раскраски фотографий и т.п.



Мама и папа в гостях у друзей, на праздновании Нового 1950-го года.

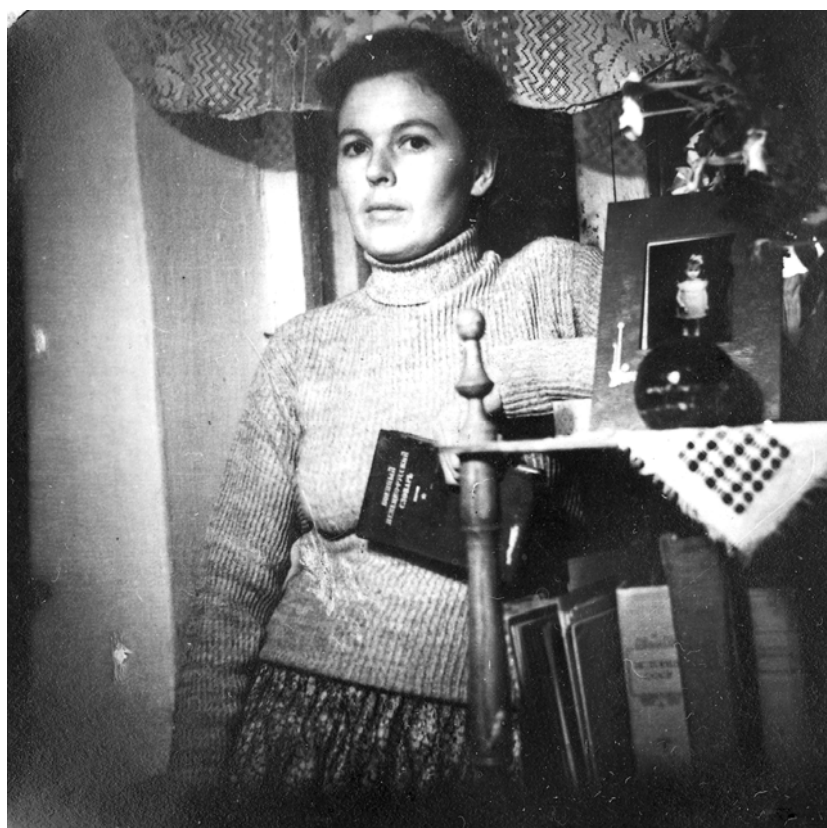

Мама дома, в «десятиквартирке». Г.Фрунзе, 1949г.



Папа и я. 1949 год, г. Фрунзе.



Мои красивые молодые родители. Г.Фрунзе, 1950 г.

Во Фрунзе мы жили недалеко от Сельскохозяйственного Института, в доме - «десятиквартирке», как его называли. Там потом мимо этого домика проложили проспект Мира. Жили мы вместе с папиной мамой, Щёлоковой Александрой Прохоровной (06.05.1887-11.06.1989), моей дорогой бабушкой, которая сопровождала нас во всех переездах нашей «военной» жизни и жила с моими родителями до самой своей смерти в возрасте 102 года.



Мама, бабушка и я, г. Фрунзе, 1949г.

Папа пережил её ровно на три месяца и ушел от нас, когда ему было всего 68 лет. Когда я родилась, бабушке был 61 год, как мне сейчас. Бабушка была малограмотной, училась в школе всего 3 месяца. Однако умела неплохо читать и писать, часто писала письма родным, читала газеты. Она была верующей, православной, всегда и везде, где могла, регулярно посещала церковь. Дома у неё всегда висела икона Божьей Матери.

Она часто перечитывала Библию, Евангелия, молитвенники. Благодаря бабушке, я и моя сестра были крещены в детстве.



Папа, я и мама. Г.Фрунзе, 1949г.



Наша семья: мама, бабушка, папа и я. Май, 1950 г.



Мама, папа и я. Г.Фрунзе, декабрь 1950 года.



*На сельскохозяйственной выставке во Фрунзе.
Слева направо: папин сослуживец В. И. Ильин, мама, М.К. и Е.Г. Муксиновы.*

О папином отце я знаю очень мало. Он не дожил до моего рождения всего несколько месяцев. Сильно болел несколько лет. Бабушка говорила, что он в годы Революции и гражданской войны, когда служил в Красной Армии, сильно простудился, и у него были больные почки. Во время Великой Отечественной Войны болезнь его сильно обострилась, и вот в 1947 году он умер во Фрунзе. По рассказам папы и бабушки, он был очень хорошим, добрым и мягким человеком.

Когда мне было 3,5 года, мы переехали из г. Фрунзе в Москву, так как папа поступил тогда в военную академию им. М.В.Фрунзе. Поэтому нашу жизнь в г. Фрунзе я плохо помню. Только какие-то эпизоды сохранила память, да и то больше благодаря папиным фотографиям. Помню, как папа фотографировал нас всех вместе, как он часто носил меня маленькую на руках, иногда сажал на плечо. Во Фрунзе мои родители очень подружились с супругами Муксиновыми – Муратом Каюмовичем и Евгенией Григорьевной (Андрусовой). Эта дружба сохранилась у них на всю жизнь. Тётя Женя Муксинова была лучшей маминной подругой, а дядя Миша – лучшим папиным другом. Переписывались они до конца жизни.



Мама, папа и Е.Г.Муксинова. С/х выставка, г. Фрунзе.



Дядя Миша Муксинов пытается убедить меня не бояться его собаки Рекса. 1950г.



С папой на прогулке. Декабрь 1950 года, г. Фрунзе.



Папа играет на баяне. Г.Фрунзе, 1950г.



Папа в звании майора. Декабрь 1950 г.

В Москве мы жили на съемных квартирах на Таганке, на Красной Пресне, на Садово-Кудринской, потом на Кировской. Из этих квартир лучше всего запомнилась мне последняя, на ул. Кировской (сейчас ул. Мясницкая), рядом с метро «Кировская» (сейчас метро «Чистые Пруды»). Это был небольшой, кажется, двухэтажный дом, на том месте, где сейчас стоит большое здание министерства обороны. Там у нас была комната в большой коммунальной квартире.

Каждый день мы с мамой или с бабушкой встречали папу у метро, когда он возвращался из Академии. У меня в этом возрасте (5-6 лет) было огромное количество вопросов по самым разным темам. Мама не всегда могла удовлетворить моё любопытство, и говорила: «Спроси лучше у папы». И вот папе в этом смысле доставалось! В ответ на мои вопросы он рассказывал мне кое-что из физики и математики, как я теперь понимаю.

А тогда это были просто вопросы «о природе вещей», как у всех детей, наверно. Помню, что особенно меня интересовала тогда природа света. Папа рассказывал мне о радуге, о законах преломления и т.п. Но это меня никак не устраивало. Я очень хотела понять: а что же такое свет? Помню, что папа стал произносить разные слова вроде «электромагнитные колебания», «частота», «длина волны» и ещё что-то в этом роде, но это было мне непонятно, возникала снова куча вопросов типа «А это что такое?». Дело кончилось тем, что папа предложил мне вернуться к этой теме, когда я стану постарше.



Мы с папой позируем перед фотоаппаратом в выходной день. Москва, 1954г.

В это время папин племянник Лёня (Щёлоков Алексей Иванович), сын его старшего брата Ивана, погибшего в Великую Отечественную Войну, проходил военную службу в Москве, где служил в охране строительства нового здания МГУ на Ленинских Горах. Папа приглашал Лёню к нам каждое воскресенье, в увольнение, и мы проводили вместе целый день. Часто ездили в парк Сокольники, или гуляли на Чистопрудном бульваре. Лёня много рассказывал про строительство, про высотное здание МГУ. Мы с интересом слушали, всегда были рады его приходу, с удовольствием с ним общались.



Мама, Лёня, я и бабушка. Г. Москва, Сокольники, 1953-54г.

Вообще папа очень поддерживал троих детей: Мишу, Лёню и младшенькую Клавю - и вдову своего погибшего брата Ивана Оксю (Ксению). Они жили на родине папы, в селе Арзамасцевка Богатовского района Куйбышевской (Самарской) области. Папа с мамой регулярно посылали им в деревню посылки с разными вещами, продуктами, одеждой. Часто мама сама шила для них что-то из одежды. Помню, как мама сшила очень красивое тёмно-синее шелковое платье с ручной вышивкой для Клавю, кажется, к окончанию школы.

В 1950 году, ещё из г. Фрунзе, папа с бабушкой ездили навестить семью погибшего Ивана Алексеевича в с. Арзамасцевку. Папа сделал там довольно много фотографий. На них виды родного села, семья брата, семья двоюродной сестры Нюры (Анны), другие родственники.



Семья погибшего папиного брата Ивана: Сын Михаил, жена Окся, дочка Клавдия и сын Алексей. Июль 1950 г., с. Арзамасцевка.



Папина двоюродная сестра Нюра (Анна) с мужем Григорием и дочкой Лидой. Июль 1950 г., с. Арзамасцевка.



*Папа с племянниками Мишей и Лёней. На заднем плане – дом бабушки и дедушки, где жила тогда семья брата Ивана.
Июль 1950 г., с. Арзамасцевка.*



Папа с племянницей Клавой. Июль 1950 г., с. Арзамасцевка.



Лёня, я и папа в Сокольниках. Москва, 1954г.



В Сокольниках, Москва, 1954 г.



Папа, мама, я и Лёня Щёлоков. Сокольники, 1954г.



Папа, мама и я. Москва, Сокольники, 1954 г.



На прогулке с папой. Чистопрудный бульвар, Москва, 1954 г.

В Академии папа учился на отлично. Он и в школе был круглым отличником с первого до последнего класса, и везде, где учился. Он был очень способным и к естественным, и к гуманитарным наукам.

В Академии папа прекрасно выучил английский язык, который в школе не учил (там был немецкий). Читал довольно много книг на английском, собрал их целую библиотечку. Потом, когда я в школе учила английский, постепенно осваивала эти папины книжки.

В момент окончания Академии «по рейтингу», как сейчас говорят, папа шёл одним из первых, мог претендовать на адъюнктуру. Но несмотря на это, его направили на работу на Дальний Восток, в г. Уссурийск (тогда – г. Ворошилов). Это было неожиданно для него и конечно, отнюдь не радовало. Он ничего не говорил об этом, но было видно, как он переживал. Папа всегда был очень сдержан в выражении своих личных переживаний. Но он старался не унывать, и настроил нас всех на интересное

путешествие на Дальний Восток. Помню, он даже рассказывал анекдот про то, как надо охотиться на Дальнем Востоке на тигра. «Идя на охоту, надо взять с собой только небольшую фанерку и молоток. Тигр прыгает на тебя, а ты подставляешь фанерку, его когти впиваются в неё, и тут ты быстренько загибаешь их молотком. Тигру некуда деваться, и охотник спокойно ведёт его за эту фанерку, куда следует». Так он нас развлекал перед отъездом. А мама говорила: «Ничего - везде люди живут, и мы проживем».

Жаль, конечно, было покидать Москву, где родители могли ходить в театры, кино, бывали в сокровищницах Кремля, где все мы гуляли по красивым паркам, ездили на Всесоюзную сельскохозяйственную выставку - ВСХВ (теперь ВДНХ). Где меня, ещё дошкольницу, часто водили в Дом пионеров. Там для всех желающих летом устраивали всякие игры и развлечения. В Москве была очень интересная и разнообразная культурная жизнь. Кроме того, в какой-то степени нас пугала неизвестность: что там нас ждёт, на Дальнем Востоке, какие там условия и т.п. Но ничего поделать было нельзя. Это был военный приказ папе – ехать на Дальний Восток.

И вот в декабре 1954 года поехали мы в г. Ворошилов Приморского края на поезде, ехали 14 суток, то есть 2 недели. Перед самым Новым 1955 годом (кажется, прямо 31 декабря) прибыли на место. Некоторое время после приезда, просыпаясь ночью, бабушка спрашивала: где это мы стоим, какая это станция? Ей казалось спросонок, что мы все еще едем. Такой долгой была дорога.

В г. Ворошилове папа преподавал тактику на ООКУОС – Окружных Объединённых Курсах Усовершенствования Офицерского Состава. Жили мы рядом с ООКУОС, сначала на ул. Ватутина, в небольшом четырёх-квартирном деревянном домике с крылечками по обе стороны, каких стоял целый ряд по этой улице. Там я пошла в первый класс. Папа сделал довольно много фотографий, посвящённых этому событию.

Кроме фотографии, папа очень увлекался шахматами. Играл он в шахматы на уровне не ниже первого разряда. Не помню, имел ли он официальный диплом перворазрядника, но в соревнованиях участвовал неоднократно и очень успешно. Частенько они с мамой играли в шахматы дома, причем папа, чтобы играть на равных, с самого начала партии снимал с доски своего ферзя. Меня он тоже научил этой умной игре, и поначалу снимал, играя со мной, сразу 2 фигуры. Потом, с годами, ограничивался одной, а потом и вовсе не снимал своих фигур, заставляя меня сосредоточиться как можно сильнее (тогда я уже тоже иногда участвовала в шахматных соревнованиях, хотя всерьёз шахматами не занималась). Папа был очень сильный шахматист. Это признавали все наши знакомые. Увлечение шахматами оставалось у него до конца жизни.



*Папино фото. Первый раз – в первый класс! Я с подружкой Галей Рыбянец.
Г. Ворошилов(Уссурийск), ул. Ватутина, 1 сентября 1955 г.*



Мама с папой за шахматами, г. Уссурийск, 1955 г.

Осенью 1955 года дома у нас почему-то стали возникать разговоры, кого бы я больше хотела иметь – сестрёнку или братишку. Я твёрдо отвечала, что конечно сестрёнку. И описывала маме, как я буду с ней нянчиться и играть. Тогда я, конечно, не понимала, что мама уже ждала ребёнка. Папа таинственно улыбался, когда слышал про будущую сестрёнку.



*Наша семья – в ожидании моей будущей сестрёнки.
Г. Ворошилов, весна 1956 года.*

Потом, кажется, в начале 1956 года, мы переехали на ул. Стрелковую, ещё ближе к ООКУОС, в кирпичный трёхэтажный старый, но добротный, еще дореволюционной постройки дом.

А 11 мая 1956 года у меня появилась сестренка! О её рождении мне сообщила бабушка, когда я пришла из школы и спросила, почему мамы нет дома. А папа сидел за своим письменным столом и снова таинственно улыбался. Помню, как мы с папой вдвоём забирали маму из роддома, на военном «Газике». Войдя в квартиру, мама положила спелёнутую малышку на бабушкину большую мягкую подушку в цветастой, с красными розами, наволочке и сказала: «Ну вот, малыш, ты и дома!». Я очень хорошо запомнила эти её слова.

Помню, как все мы обсуждали, как назвать малышку. Были варианты: Елена и Валентина. Единодушно выбрали имя Валентина.

Как мы все радовались рождению нашей маленькой Валюшки! Папа, обычно серьёзный, всё время улыбался, глядя на неё. Для меня было счастьем, если мне разрешали подержать её на руках или, позже, покормить с ложечки.



Я с маленькой Валюшкой. Г.Ворошилов, лето 1957 г.

В этом же доме жили папины сослуживцы, с некоторыми из которых он потом долго переписывался. А одна семья – Березюк - оказалась через много лет в одном городе с моими родителями – в Воронеже, и они ещё долго, фактически до конца жизни, регулярно общались.

Прожив 2,5 года в Ворошилове, мы переехали в 1957 году летом в посёлок Барабаш, примерно на 110км южнее г. Ворошилова, в 60км от китайской границы. Папу перевели туда по службе. Вокруг Барабаша были сопки, поросшие невысокими деревьями и кустарником. Было довольно много багульника. Часто мы лазили на эти сопки либо за багульником весной, когда он красиво цветёт, и сопки становятся розовыми, либо летом за земляникой, либо просто погулять и посмотреть сверху на наш посёлок. Недалеко от посёлка была речка Мангугай (сейчас она называется как-то по-другому), мелкая и быстрая, с перекатами, с кристально чистой водой. Мы с папой, мамой и маленькой сестрёнкой, а иногда и с бабушкой, часто ходили на речку. Мама, как и другие женщины, иногда стирала там бельё, папа (а иногда и я вместе с ним) ловил удочкой рыбу, мы купались, загорали, в общем, прекрасно проводили время в выходные дни. Помню, что мы с сестрёнкой помогали папе копать червей для рыбалки. Ему нравилось это занятие, хотя рыба была обычно мелкая, чаще всего пескари. А в будние дни мы очень мало видели папу – он всё время был на службе. Эти прогулки были такие замечательные, так запомнились мне, что позже, уже в начале седьмого класса, когда в школе задали сочинение на тему «как я провела лето», я вспомнила и описала одну из этих наших прогулок на Мангугай.



Две сестрички. Пос. Барабаш, лето 1958 г.



Папа фотографирует! Пос. Барабаш, 1958 г.

Помню, что папа во все времена старался научиться чему-то новому, освоить какую-либо новую технику, что-то полезное смастерить. Например, в Барабаше он, кроме фотографии и шахмат, увлекся еще выпиливанием лобзиком и сделал для дома много чудесных вещей! Помню очень красивую ажурную полочку для зубных щёток и других туалетных принадлежностей, кукольную мебель для сестрёнки, что-то еще. И еще помню, он сделал тогда целый набор очень добротных, красивых деревянных вешалок («плечиков») для одежды. Все эти свои поделки он доводил до совершенства, покрывал лаком, и выглядели они очень красиво.

В Барабаше был хороший дружный коллектив семей офицеров, наших соседей по дому. Часто вместе проводили свободное время, поддерживали друг друга в трудные минуты, вместе отмечали праздники. С некоторыми из тех наших соседей, семей папиных сослуживцев, родители, а особенно папа, переписывались потом много-много лет. Например, с семьями Казаченко, Митрохиных, Березюк, Рыбьянец и другими.

Папа строго следил за моими успехами в школе. Я была отличницей с первого класса. Но иногда, если случайно «проскакивала» четверка, папа строго говорил, что это недоработка, надо больше стараться, ты же можешь. Радовался, когда приносила грамоту за отличную учёбу. Радовался моим успехам в музыкальной школе, где я за 1

год закончила сразу 3 класса. Требовательно следил за тем, чтобы у меня на письменном столе всегда был порядок, как у него самого. Вообще, папа всегда очень ценил и поддерживал порядок и дисциплину во всем: в работе, в одежде, в обстановке квартиры, во всех делах.



Папа на службе (в центре). Дальний Восток, пос. Барабаш, 1960-е годы.



Папа (справа) с сослуживцами. Дальний Восток, пос. Барабаш, 1960-е годы.



Вручение папе награды. Пос. Барабаш, 1960г.



Папа в кителе, пос. Барабаш, 1960 г.



Папа (справа) с сослуживцем. Дальний Восток, 1960-е годы.

Папа очень хорошо рисовал. Помню, что он с большим интересом следил за тем, как я выполняю домашние задания по рисованию, давал советы. Но никогда не рисовал ничего за меня. Ещё во Фрунзе он нарисовал очень хорошие большие портреты с моей, маминной и бабушкиной фотографий акварельными красками. Нарисовал и портрет своего погибшего старшего брата с его семейной фотографии. Было очень похоже. К сожалению, из-за многих переездов эти портреты не сохранились.

А ещё папа хорошо играл на баяне. Во Фрунзе у него был баян, но потом он, видимо, продал или отдал его кому-то, когда мы переезжали в Москву. Когда я попросила родителей отдать меня в музыкальную школу в Барабаше, он предложил, чтобы я училась по классу баяна, чтобы купить инструмент «на двоих». Но я мечтала о фортепьяно, и папа не стал настаивать. Потом, позже, когда родители купили мне пианино, папа тоже выучился на нём играть, и довольно уверенно исполнял несложные пьесы. Особенно ему нравились весёлые народные мелодии. Надо сказать, что у папы был хороший слух и красивый довольно голос (баритон). Он хорошо пел. Но это было очень редко – лишь иногда в компании друзей, за праздничным столом.

Помню ещё, как мы с бабушкой с удовольствием начищали осидолом (специальным чистящим средством) папины пуговицы на кителе или на гимнастёрке. Для этого на ряд пуговиц надевалась специальная пластмассовая линейка с длинным продольным отверстием, чтобы не запачкать ткань. Очень было приятно, когда после чистки пуговицы сияли как золотые, и папин китель или гимнастёрка становились очень красивыми и нарядными.



*Моя дорогая бабушка Александра Прохоровна Щёлокова (Уразова)
(06.05.1887 – 11.06.1989)*

Из Барабаша летом 1960 года мы всей семьёй ездили навестить папиных родственников. В г. Куйбышеве (сейчас г. Самара), в районе Зубчаниновка (тогда это

был пригородный посёлок) жили папины двоюродные сёстры тётя Шура и тётя Нюра (Анна). А в селе Арзамасцевка Богатовского района Куйбышевской области, на малой папиной родине, было много папиных родственников, в том числе семья его погибшего брата Ивана. Кстати, у наших родных в Арзамасцевке была и «деревенская фамилия» - Артюхины. Это в честь нашего прапрадеда – деда Артюхи (Артёма). Мне было тогда 12 лет, а сестрёнке Вале – 4 годика. Я хорошо помню, с какой радостью нас встречали папины родные. Нам всем было очень приятно с ними познакомиться и пообщаться. Очень был рад папе и нам всем муж тёти Нюры дядя Гриша, который относился к нам всегда исключительно сердечно, по-родственному, с большим уважением к папе. Там я познакомилась и с дочкой тёти Нюры и дяди Гриши Лидой, с которой поддерживаю контакт до сих пор. Познакомились мы и с детьми тёти Шуры – Тamarой, Надей и младшеньким Валерой. Потом в деревне познакомилась со многими своими Арзамасцевскими родными.

Как я уже упоминала, папа всю жизнь переписывался со своими родными, и очень заботился о семье брата.

Надо сказать, что папа всегда очень бережно, с большой любовью и участием, относился к своей матери. Им вместе пришлось очень многое пережить: голод, нищету, болезни, смерть его отца Алексея Николаевича, не дожившего нескольких месяцев до моего рождения, гибель на фронте любимого старшего папиного брата Ивана. Бабушка отвечала папе тем же, очень нежно любила его, заботилась о нем, жалела, всегда старалась помочь, чем могла.

Прожив в Барабаше примерно 4 года, летом 1961 года мы снова переехали в Уссурийск (теперь так назывался бывший г. Ворошилов), на так называемый Барановский полигон, в 7км от основной части г. Уссурийска, по Владивостокскому шоссе. На Барановском полигоне мы прожили 3 года, до лета 1964. Папа, как всегда, пропал на службе, про которую мы (и даже мама) практически ничего не знали. На Барановском было загородное место, вокруг лесистые овраги, балки, много цветов. Помню, что там было очень много дикорастущих пионов и красных лилий-саранок. Были, как и в Барабаше, удивительные дальневосточные бабочки. Среди них выделялся красивейший большой чёрный махаон с переливчатыми разноцветными крылышками.

Здесь был другой коллектив, появилось много новых знакомых. Практически все в несколько офицерских домах на Барановском знали друг друга. У папы были новые сослуживцы, а у нас с сестрёнкой – новые приятели. Папа потом долго переписывался с некоторыми из своих сослуживцев с Барановского. Среди них Матузенко, Дубина, Зарубины и другие. Особенно близко папа подружился здесь с Сергеем Ивановичем Зарубиным, прекрасно образованным, интеллигентным, умным и общительным человеком. Мы до сих пор в контакте с этой замечательной семьей, тем более что Люся

Зарубина (теперь Еременко), дочь Сергея Ивановича, была тогда моей близкой школьной подругой.



Мама, Валя, я и папа. Уссурийск, Барановский полигон, 1962г.



Дочери офицеров, подружки: Люся Зарубина, Таня Щёлокова, Розочка Рубежова (стоит), Лида Пономарёва, Света Драволлина. Уссурийск, Барановский полигон, 1963 г.

На службе папа был очень уважаемым офицером, его портрет висел обычно на Доске почета, где бы он ни служил. Всё, что он делал, как дома, так, видимо, и на службе, он делал очень хорошо, тщательно, основательно и всегда доводил до конца. Я всегда стремилась перенять эту его черту.

Время шло. Через 3 года, летом 1964 года, мы покинули Уссурийск, Барановский полигон, и снова пустились в путь, неизвестно куда. Даже жёны офицеров не знали, куда мы едем. Это была военная тайна. А ехали мы в товарном поезде: солдаты – в специально оборудованных товарных вагонах, а офицеры и их семьи – в купейных вагонах, которых было всего 1 или 2 (точно не помню). Ехали долго, дней 12, иногда с большими остановками. Прибыли, наконец, в маленький районный г. Алейск Алтайского края, в новый военный городок. Он ещё достраивался той строительной дивизией, которая перед этим строила Академгородок под г. Новосибирском.

Первое впечатление от Алейска – огромное количество светлой пыли. Мы даже прозвали его на первых порах – «Пылейск». Потом привыкли. Там резко континентальный климат, очень жёсткая вода, частые пыльные бури летом, а зимой – сильнейшие морозы, до -48 градусов. Перед этим переездом папа перешёл на службу в ракетные войска. Вместе с нами в Алейск переехала и семья Зарубиных, и папа продолжал с удовольствием общаться с Сергеем Ивановичем. Снова появилось много новых знакомых, а у папы – сослуживцев. У меня и сестрёнки – снова новые школы и новые подруги (мою подружку Люсю Зарубину её родители отправили оканчивать школу в подмосковный г. Подольск, к бабушке).

В Алейске служба папина была очень непростой. Нередко там офицеры серьёзно заболели и попадали в госпиталь. Диагнозы ставили разные, но никогда официально не диагностировали лучевую болезнь или что-то подобное. Однако ходили разговоры между жёнами офицеров о том, что их мужья нередко могли получать изрядные дозы радиации на ракетных полигонах. Не знаю, так ли это было. Но ранняя папина смерть, и вердикт врачей о том, что у него были в ужасном состоянии сосуды, наводят на подобные размышления.

Наш папа был смолоду очень здоровым и сильным человеком. Как он говорил, на турнике «крутил солнце» в три оборота. На фронте он получил тяжелейшее осколочное ранение с контузией, у него был почти полностью выбит плечевой сустав на левой руке, и несколько осколков было в спине. Один из них, под лопаткой, врачи не смогли удалить, это было опасно, и папа проходил с ним всю оставшуюся жизнь. Он долго лежал в госпитале в г. Новосибирске. Руку ему врачи хотели ампутировать по плечу. Узнав об этом, папа – совсем молодой, ему тогда было всего 20 лет – заявил в отчаянии, что всех перестреляет, если они это сделают. И врачи, приложив все свое старание и сочувствуя его молодости, сохранили ему руку, которая буквально «висела на ниточке», как рассказывала бабушка. Папа долго с трудом ходил после госпиталя с

палочкой, рука бездействовала целый год, потом начал шевелиться один палец, потом со временем восстановилась подвижность руки, и папа стал практически полноценным человеком. Он был очень волевым человеком, никогда не жаловался на боли от ран, которые, судя по всему, его довольно часто беспокоили. Только замыкался в такие дни и молча терпел.

Бабушка бережно выхаживала папу после ранения, была с ним и в госпитале в г. Новосибирске, где он лежал после ранения, и потом в течение года и дольше ежедневно делала ему массаж руки, как могла, поддерживала его.

Не прошло и двух лет после папиного тяжёлого ранения, как случилась страшная беда в их семье. В 1943 году на фронте погиб старший папин брат Иван Алексеевич Щёлоков. Бабушка не поверила полученной тогда похоронке, и всю жизнь очень часто, вспоминая своего дорогого Ванюшку, горько плакала. Она всё надеялась, что он жив, и где-то живёт в инвалидном доме, никак не хотела верить в его смерть. Папа тоже очень сильно переживал гибель брата. Он во все последующие годы старался не вспоминать вслух тяжелые годы войны, своё ранение, гибель брата, и никогда не говорил с нами об этом подробно. Гораздо больше я знаю из рассказов бабушки. Папа посвятил памяти своего брата очень трогательное стихотворение.



В госпитале. Папа на заднем плане. Г. Новосибирск, 1941 год.

Бабушка наша из Алейска уехала, как она говорила, «на старости лет пожить на родине», в селе Арзамасцевка. А я в Алейске закончила с отличием музыкальную школу-семилетку в 1965 году, и обычную школу с золотой медалью в 1966 году. Помню, что мы с папой обсуждали мою будущую профессию. Он советовал (конечно, без всякого нажима) выбрать профессию экономиста. Говорил, что это была бы спокойная работа, в хороших условиях, что очень удобно для женщины. Но я мечтала о математике или физике, и в итоге стала математиком. Поступила в 1966 году в Воронежский Университет на математико-механический факультет.

С тех пор я практически не жила больше с родителями, и всегда очень скучала по ним. Часто писала письма, звонила по телефону. В годы учёбы приезжала регулярно на каникулы, а потом, будучи уже замужем – ежегодно навещала их вместе со своим мужем Анатолием.

Родители и сестра Валя жили в Алейске ещё год. Служба папина там была очень нелегкой. Приходилось бывать в сильные морозы в полевых условиях, на ракетных полигонах. Однажды он где-то на полигоне нечаянно упал и сломал себе ребро. Может быть, это было «последней каплей», и он подал заявление на увольнение, о чём и мама давно уже его просила.

Возник вопрос: где жить после папиного увольнения в запас?

Родители хотели переехать в Воронеж, где я уже училась тогда в университете. Кроме того, это был город, который мы с родителями выбрали себе для будущей жизни «по учебнику географии». Мы хотели жить в России (а не в какой-либо другой республике тогдашнего СССР), в средней полосе, в месте с хорошей урожайной землёй, с хорошим климатом, и в крупном цивилизованном городе. Воронеж подходил по всем статьям. Однако и здесь все оказалось не так просто. В Воронеже папе пообещали дать квартиру лишь через три года. Из других городов, где можно было получить квартиру в более-менее короткий срок, выделялся Смоленск, где обещали выделить квартиру через несколько месяцев. Мама тогда довольно сильно болела, и папа согласился ехать в Смоленск. В итоге в Смоленске им пришлось ждать квартиру целый год, живя в очень некомфортных условиях на маленькой съёмной квартирке. Наконец, был достроен новый дом на улице Тухачевского, у Никольских ворот (в которые якобы въезжал Наполеон, захватив Смоленск в Отечественную Войну 1812 года), и папа получил там хорошую 3-комнатную квартиру. В 1972 году, когда они уже обустроились и освоились на новом месте, папа съездил летом в деревню и вернулся в Смоленск вместе с нашей дорогой бабушкой. Мне было очень радостно снова видеть её, я была в это время как раз у них в Смоленске на каникулах. Папа и бабушка много рассказывали о деревне, об изменениях в деревенской жизни, о деревенских родственниках. Для папы эта поездка в деревню была очень значимой. Он там не был уже 12 лет, с 1960 года (а раньше, как уже говорилось, они с бабушкой ездили в

деревню в 1950-м году из г. Фрунзе). Этой поездке 1972 года посвящено большое, очень трогательное стихотворение папы, целая поэма.

В Смоленске папа устроился работать в городское транспортное управление. Думаю, что очень непросто было для него, высокообразованного кадрового офицера, перейти на рельсы гражданской жизни, ежедневно общаться совсем с другими, невоенными людьми, приспособиться к совершенно новой для него жизни. Но он освоил новый стиль жизни. В свободное время продолжал заниматься фотографией, шахматами. Еще в 60-е годы в Уссурийске он освоил технику раскраски фотографий анилиновыми красками, и вполне профессионально расцвечивал черно-белые фото. Получалось очень здорово.

Моя сестрёнка Валя в Смоленске окончила школу в 1973 году, и в том же году поступила в Воронежский Университет на биолого-почвенный факультет.

Тогда наши родители решили перебираться в Воронеж, тем более что я после окончания Университета осталась там учиться в аспирантуре. Приняв такое решение, мы стали искать варианты для обмена квартиры. Дело это оказалось очень нелёгким, и прошло 4 года поисков, прежде чем родители смогли переехать в Воронеж в январе 1977 года.



Мы с папой на загородной прогулке. Г.Смоленск, примерно 1972-73 г.



Мы с мамой на загородной прогулке. Г. Смоленск, примерно 1972-73 г.

Валя тогда уже заканчивала 4-ый курс. У меня так получилось, что пожив вместе с родителями в Воронеже меньше года, я в ноябре 1977 года вышла замуж за Анатолия Тимофеевича Фоменко и переехала к мужу в Москву. Толя, мой муж, 1945 года рождения, известный, талантливый математик. Очень рано, в 27 лет, защитил докторскую диссертацию, решив трудную математическую проблему. Кроме того, Толя талантливый художник. Его картины пользовались и пользуются большим успехом на многочисленных выставках. Родился он в г. Донецке. Отец его – Фоменко Тимофей Григорьевич – известный горный инженер, кандидат технических наук, мать – Фоменко (Маркова) Валентина Поликарповна – по образованию филолог. В 1977 году Толя работал в МГУ старшим научным сотрудником. Сейчас он академик РАН, член ещё нескольких академий, профессор, заведующий кафедрой в МГУ.

На моей свадьбе в Москве папа сделал довольно много фотографий. Благодаря ему, это событие подробно отражено в нашем с мужем семейном архиве.

На следующей странице фото с нашей свадьбы 25 ноября 1977 года в Черёмушкинском Загсе г. Москвы. Это единственное свадебное фото, где есть мой папа, поскольку почти все остальные фотографии были сделаны им.

На снимке слева направо: Т.Г.Фоменко (Толин отец), Т.А.Блинова (близкий друг моих родителей), мы и наши свидетели, В.П.Фоменко (Толина мама), моя мама, моя сестра Валя, Г.Н.Борисович (друг нашей семьи) и мой папа.



Кроме того, мы обычно, засняв фотоплёнку, посылали её папе в Воронеж, и он там проявлял, печатал фотокарточки и присылал их нам. Ему было это интересно, а мы с благодарностью этим пользовались.

Бабушка, которая, пожив некоторое время с моими родителями в Смоленске, снова уезжала к родным в Куйбышевскую область, вернулась потом уже в Воронеж, кажется, в 1979 году. В это время ей было уже за девяносто лет.

Папа в Воронеже устроился на работу, снова в городское транспортное управление. Это было совсем близко от дома, работа эта была уже ему знакома по Смоленску, и это его вполне устраивало.

Помню, он как-то сказал мне тогда: «Вот, Таня, ты начинаешь работать в Воронеже, а я здесь заканчиваю свой трудовой путь». (Я тогда работала после аспирантуры в НИИ Математики при Воронежском Университете). Воронеж родителям понравился. Папа и мама бывали там и раньше, изредка коротко навещая меня, когда я училась.

Жизнь родителей в Смоленске, и особенно последние годы жизни папы в Воронеже, гораздо лучше, конечно, известны моей сестре Вале, которая всё это время была рядом с ними. Мы с моим мужем Толей (Анатолием Тимофеевичем Фоменко) ежегодно навещали моих родителей. Они очень радовались всегда нашему приезду, папа расспрашивал о московской жизни, рассказывал о своих делах. Он вёл очень большую переписку с родными, сослуживцами. Никогда не забывал поздравить своих друзей и родных с праздниками, с днями рождения. Рассказывал нам о новостях, которые получал от родственников, друзей. Нам в Москву он тоже регулярно писал, присылал праздничные открытки. Изредка родители навещали нас в Москве.



Мама с папой в Воронеже. Май, 1980 год.



Я с папой и мамой в Воронеже. Май, 1986 г.



Толя и я с папой. Воронеж, май 1986 г.

Весной 1985 года моя сестра Валя вышла замуж, а 29 января 1986 года появился на свет её сын Алёша – долгожданный папин и мамин внук и мой племянник. Мы все были очень рады этому событию. Папу было просто не узнать! Когда мы приезжали в Воронеж, он только и говорил, что об Алёше, который, подрастая, становился всё более общительным и забавным. Папе было с ним очень радостно и интересно.

Он возился с маленьким Алешей с большим удовольствием. Позже, до самой своей смерти, водил его в детский садик. Внучек Алёша был огромной радостью в папиной жизни.



Папа с маленьким Алёшей на прогулке. Г. Воронеж, октябрь 1987 г.

В 1989 году 11 июня умерла в возрасте 102 года папина мама, наша дорогая бабушка, Александра Прохоровна Щёлокова (Уразова). Для папы было особенно тяжело пережить это печальное событие. Я впервые в жизни видела, как он сильно плакал на её похоронах. Думаю, что смерть горячо любимой матери очень сильно подкосила его здоровье. Он пережил свою маму всего лишь на 3 месяца.

Я очень любила папу. Он был для меня образцом практически во всём. Папа обладал очень тонкой натурой, чувствовал нюансы отношений между людьми, чутко реагировал на настроение близких людей, очень остро переживал несправедливость. Добавлю, что в нашей семье даже слово «чёрт» было под запретом. Так воспитывали

наших родителей, так воспитывали они и нас. Папа нетерпимо относился к нецензурной брани, и сам никогда себе этого не позволял.

Он был умным, очень талантливым, трудолюбивым, честным и добрым человеком. Исключительно своим трудом и упорством достиг многого в жизни, единственный из своей семьи получил отличное образование, многому научился сам. Всегда заботился о близких, очень любил нас, дорожил дружбой, очень любил жизнь и тонко чувствовал всю её красоту и богатство.

МОЙ ДОРОГОЙ ПАПЧКА ВСЕГДА БУДЕТ ЖИТЬ В МОЕЙ
ПАМЯТИ, В МОЁМ СЕРДЦЕ, ПОКА Я ЖИВА.
СВЕТЛАЯ ЕМУ ПАМЯТЬ!

МОИ ВОСПОМИНАНИЯ О ПАПЕ.

В.Н.Пашкут (Щёлокова)

Уже двадцать лет нет с нами моего папы. Но последние годы его жизни сохранились в моей памяти так чётко, как будто и не было этих лет. Это были годы, когда мы вместе растили моего сына. Папы не стало, когда ему было три года.



Второй день моей свадьбы. Стоят: моя сестра Таня с мужем Анатолием, сидят: папа, мой муж Владимир Пашкут, я и мама. Воронеж, май 1985г.

Алеша - единственный, долгожданный папин внук. Я прекрасно помню нескрываемую радость в папиных глазах, когда мы первый раз вместе с сыном вошли в дом. Помню, как бережно он с ним обращался, как радовался первым его успехам: первой улыбке, первому слову, первому самостоятельному шагу. Папино утро каждый день начиналось с похода в магазин за молоком для внука. В те годы за молоком нужно было утром пораньше постоять в очереди. С удовольствием гулял с Алёшей. Соседи называли его идеальным дедушкой. Видели, как он и пелёнки

поменяет, и успокоит, и на руки возьмет, да и просто часами время проводит с внуком.



Дедушка с Алёшей, весёлый разговор.

А когда сынишка мой подрос, то дедушка стал ему лучшим другом. Ведь столько много интересного мог он показать своему внуку. В кладовке, дедушкиной мастерской, множество разных инструментов. А они интересовали Алёшу, чуть

только он встал на ножки. Порой успокоить малыша мог только дедушка, усадив его себе на колени и показывая свое инструментальное богатство. Папа всегда очень ответственно относился к маленькому внуку. Не помню случая, чтобы во время прогулки с дедушкой Алёша поранился или ушибся. Дедушка все старался предусмотреть и предостеречь.



С Алёшей на прогулке у дома, г. Воронеж.



Диалог с Алёшей в момент фотографирования.



Дедушка показывает Алёше что-то интересное.

Буквально до последних дней жизни папа был на ногах, соседи его видели за руку с внуком или с молочным бидончиком. Люди не могли поверить, что папы нет. Говорили, что не представляют нашего подъезда без Николая Алексеевича. Папа очень доброжелательно относился к соседям, любил побеседовать на разные темы, расспросить о делах.

Любил играть в шахматы. Устроится с соседом на лавочке под нашим окном - часами играют и общаются заодно. В шахматы он играл прекрасно. Читал специальную литературу, разбираал партии известных шахматистов.

Папа вообще был очень способным человеком. Его родители были малограмотными, бабушка моя училась в школе всего три месяца. Главное было научиться писать, читать и считать. Больше не было возможности. Нужно было работать, чтобы выжить. Папа, единственный из всех родных, получил прекрасное образование. С отличием окончил школу, стрелково-пулемётное училище, высшую военную академию имени М.В.Фрунзе. Демобилизовался из армии в звании подполковника. Всего в жизни добивался своим умом и трудом.

Способности у него были разнообразные: хорошо рисовал, играл на баяне, были способности к точным и гуманитарным наукам, языкам. Например, в школе учил немецкий язык, а в академии выучил английский и прекрасно разбирался в грамматике, помогал мне в школьные годы. Помню, как папа вечерами читал мне, делающей первые шаги в английском, книгу на английском языке «Cherry-trees» («Вишневые деревья»). История в книге была интересная, немного загадочная и постоянно хотелось узнать, что же будет дальше. Я ждала момента, когда мы будем читать. Мы вместе с папой переводили со словарём. Это было очень полезное для меня чтение.

Бабушка рассказывала, что в молодости он прекрасно танцевал. Любил поэзию, много знал наизусть из Козьмы Пруткова, Лермонтова, Пушкина, особенно часто цитировал «Евгения Онегина». Интересовался историей, техникой. С удовольствием занимался фотографией, благодаря чему сформировался хороший фотоархив нашей семьи. Любил конструировать различные полезные в быту приборы. Например, сделал тестер для определения электрического напряжения, фототаймер для автоматического отсчета времени при печати фотографий. Мастерской и фотолабораторией служила кладовка.

Мое раннее детство прошло на Дальнем Востоке и в Западной Сибири, в военных городках п. Барабаш, г. Уссурийска, г. Алейска. Помню, что папа много времени был занят на работе, мало удавалось быть вместе с ним. Ведь военная служба – это работа ненормированная. Но эпизоды, когда мы проводили время вместе, очень запомнились и всплывают в моей памяти яркими картинками.



Папа и я, 1960 год. Пос. Барабаш.

Вот мы с папой забираемся на сопку, усаживаемся и кричим: «Эй-й-й-й», получается очень громко, мы слышим долгое эхо, мне весело, интересно смотреть сверху на наш городок, папа смеётся. Мне где-то года три.

Вот я «еду» у папы на руках на речку Мангугай. Папа в большой шляпе, в руках у него еще удочки и чемоданчик с едой. Когда выдавалось время, он любил порыбачить.

Мне 6 лет. Зима в Уссурийске. Солнечный день. Папа свободен, у него весёлое настроение, и мы долго гуляем с фотоаппаратом и моими санками. Я катаюсь с горки, папа катает меня на санках. Я первый раз сама фотографирую, папа фотографирует меня. У меня хранятся эти фотографии.



Г.Уссурийск, 1963 год. На прогулке с папой.



*Папа на прогулке со мной. 1963 год, г. Уссурийск, Барановский полигон.
У нашего дома. Это первая фотография, сделанная мной.*



*Ещё одно фото папы на прогулке, сделанное мной.
Г. Уссурийск, Барановский полигон, 1963 год.*

Я болею, у меня высокая температура, плохо и лежа, и сидя. Папа носит меня на руках по комнате и что-то рассказывает. Движение воздуха от его ходьбы освежает меня, становится легче. Я хорошо это помню.

Моей радости не было конца, когда папа смастерил для меня деревянного гимнаста, который крутился, как настоящий, а увлекшись лобзиком, смастерил для

моих кукол мебель, украсив ее резьбой: кроватку, шкафчик, столик. Ведь купить ничего подобного в то время было невозможно.



*Мама, я и папа на прогулке в Смоленске,
у крепостной стены.*

Остались в памяти лыжные прогулки в Смоленске. Вспоминается белый искрящийся снег, папа в ярком, василькового цвета, вязаном свитере. Нам радостно вдыхать свежий воздух и бежать по накатанной лыжне. Напротив нашего дома находилась старинная крепостная стена, за которой – прекрасное место для лыжных пробежек. Мы с папой с удовольствием в морозные зимние деньки вставали на лыжи. Иногда катались втроём, с папой и моей сестрой Таней, когда она приезжала на студенческие каникулы из Воронежа. Я в то время была подростком.

А когда мои родители переехали в Воронеж, поменяв смоленскую квартиру, мы всей семьёй, а иногда и компанией с друзьями, с удовольствием устраивали большие пешие прогулки по пригородным лесам за ягодами и лекарственными растениями. Часто собирали малину. Помню, как-то набрали целое ведро. У папы обязательно был с собой фотоаппарат. Эти прогулки очень запомнились. Приятно вспоминать, что мы были тогда вместе.



На прогулке в лесу. Воронеж, 1980 год.

Папа всегда был собранным и пунктуальным, любил порядок и приучал к этому меня. На его рабочем месте: за письменным столом, в мастерской всегда был идеальный порядок. С первых моих школьных дней незаметно внушил, что учиться нужно только хорошо. В учебе всегда помогал по разным предметам, отвечая на

любые вопросы. Часто в обыденной жизни слышала от него полезные наставления. Например, до сих пор мне помогает в жизни его совет: «Умей из череды проблем выделить главный вопрос и решай его прежде всего. Это очень важно».

Я помню папины голубые глаза, они были разные: сочувствующие, жалеющие, веселые и грустные, иногда строгие, но всегда любящие. Я всегда знала и чувствовала, что папа желает мне добра, что он любит.

Жизнь у папы была непростой. Бедность, голодные годы, переезды родителей в поисках работы, война, нелёгкая военная служба. На войне был тяжело ранен. Не любил вспоминать этот период своей жизни - тяжело было. До конца дней носил под лопаткой осколок военных лет, который во время непогоды часто беспокоил его.



Папа со своими родителями в возрасте примерно 12 лет.



*Папа в г. Виннице. Это фото он прислал своим родителям в 1940 году.
Ниже приведён его оборот, на котором следующая надпись:
«На память родителям маме и тятяке от Николая Алексеевича. С приветом».
Дальше его подпись и дата, которая плохо видна.
Возможно, это З.И. Чётко видно лишь «1940, Винница».*

На память
Родителям
Дядюшке и
Тятюшке от
Чиколоды
Алексеевны
с приветом
Щелководни
1940
Винница

Оборот предыдущей фотографии.



Папа перед войной.



Папа в г. Астрахани, 1940 г.

Он прислал эту фотографию своим родителям, ниже приведён её оборот, на котором написано: «Посылаю на память моим родителям за их горячую заботу обо мне. Г. Астрахань, крепость, АСПУ 29 рота».

Ниже стоит его подпись и дата: 30.11.40. АСПУ – это Астраханское стрелково-пулемётное училище. И ещё ниже: «С приветом. Ваш сын Николай».

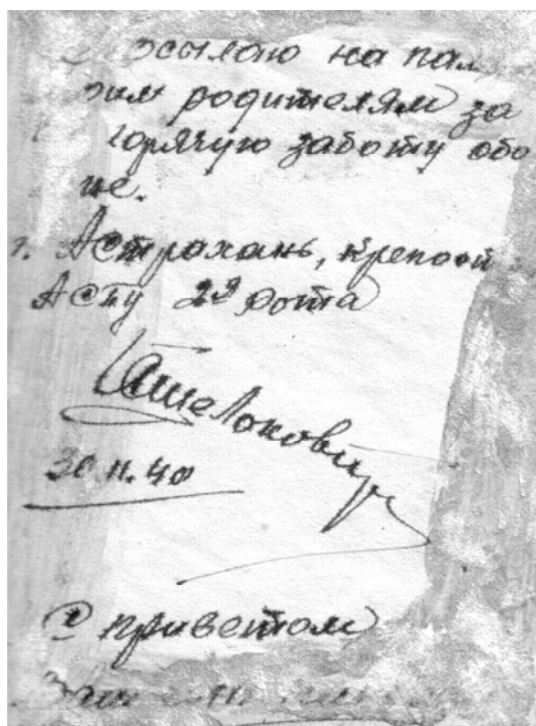

Оборот предыдущей фотографии.

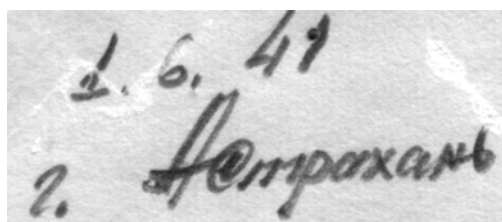

Ещё одно фото, присланное папой родителям
из г. Астрахани перед самой войной.
На обороте стоит дата: 1.6.41.



*Бабушка и папа во время его лечения в госпитале после тяжёлого ранения.
Г.Новосибирск, 1941 год.*



В госпитале в г. Новосибирске, папа – крайний слева во втором ряду.



Папа с родителями после госпиталя. 1941 год.

Сейчас думая о папе, я понимаю, что он был очень чувствительным человеком, болезненно реагирующим на несправедливость, грубость, небрежность и очень отзывчивым на доброе искреннее отношение. Думаю, что много страдал. Его любимой была ария Мистера Икс из оперетты И. Кальмана «Принцесса цирка». Очень ценил заботу и любовь своих родных. Когда читаешь его стихи о бабушке, маме, брате, то очень это понимаешь.

На всю жизнь запомнил и трогательно вспоминал, как во время подготовки к экзаменам, в школьные годы, мама незаметно ставила на его рабочий стол свежие цветы, чтобы порадовать и подбодрить сына. Рассказывал о том, что родители поддерживали его в жизни, когда это было необходимо, чем только могли, несмотря на свою бедность. Папа к этому очень благодарно относился, всегда об этом помнил. Тонко чувствовал красоту природы, на всю жизнь сохранил трогательную память о родных местах, связанных с детством, с семьей. Это тоже очень наглядно в его стихах.



Бабушка с внучатой племянницей Наташей. Арзамасцевка, 1972г.

Папа был заботливым, любящим сыном. Моя бабушка была верующим, истинно православным человеком. Сам он, будучи невоцерковленным (время было такое), с уважением относился к вере своей мамы. Бережно хранил её письмо, в котором молитва и трогательная, проникновенная просьба к сыну читать ее каждый день. Составлял для бабушки православные календари на год. Поскольку купить в то

время календарь с указанием православных праздников было невозможно, приобрел книгу «Календарь и хронология» и с помощью формул и специальных таблиц высчитывал, когда какой праздник будет. Выписывал для бабушки из специальных книг подробные объяснения православных праздников, читал ей. Подолгу беседовал с ней, присев рядом. Вел переписку с родными. Бабушка с нетерпением ждала писем от родственников, ей были интересны любые новости из родной Арзамасцевки, Зубчаниновки, а также из Ашхабада, где жил сын её брата Андрея. Последние годы она жила этим. Старался поздравлять всех друзей и родных с праздниками и днями рождений. У него был большой список родственников и сослуживцев с указанием дней рождений. Заботливо относился к своей маме в ее последние годы жизни. Всегда сопровождал ее во время прогулок. Бабушка прожила 102 года.

Когда она уже была очень слабенькая и почти все время лежала, вставал ночами, менял белье, стирал. Папа всю жизнь тосковал о своём старшем брате Иване Алексеевиче, погибшем во время войны.



Иван Алексеевич Щёлоков, его жена Окся и сыновья Лёня и Миша.

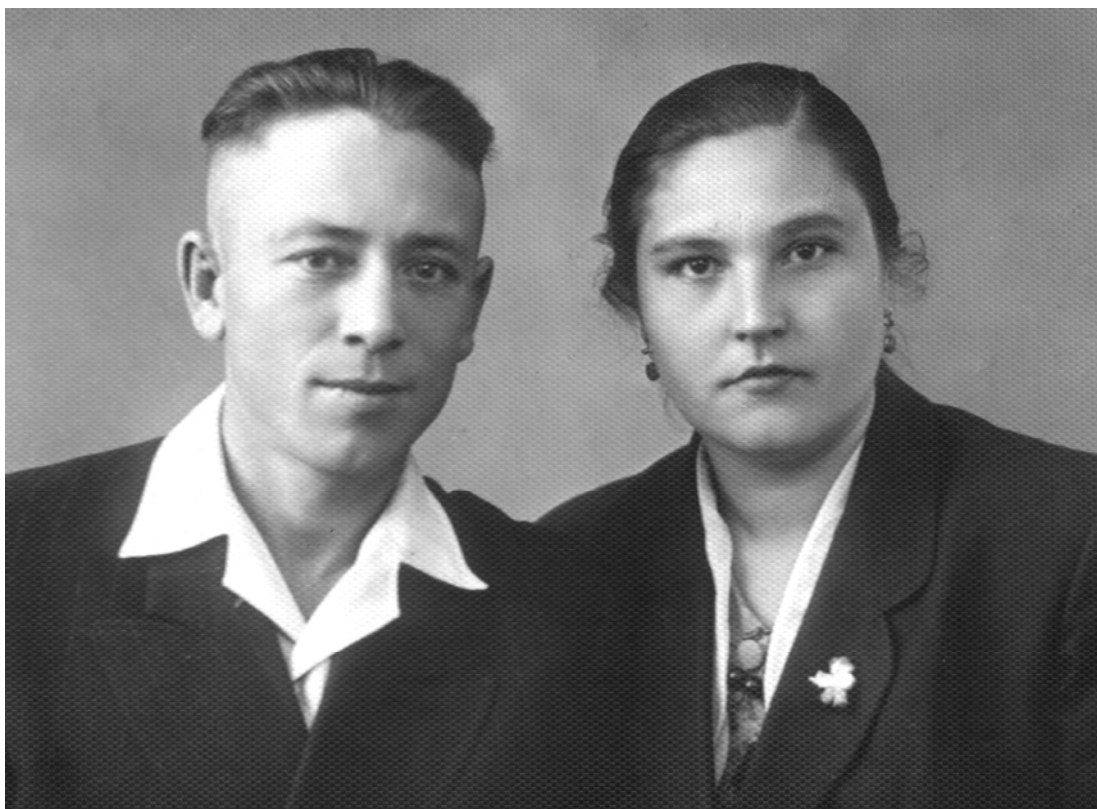

Сын Ивана Алексеевича Лёня с женой Аней. 50-ые годы, г. Куйбышев.



На фото стоят (справа налево): – Дочь Ивана Алексеевича Клавдия, его вдова Окся (Ксения), муж Клавдии Сергей Туркин. Сидят (слева направо): старший Сын Ивана Алексеевича Михаил, его жена Зинаида и их дети Таня и Серёжа. С. Арзамасцевка, 1960г.

Он бережно сохранил письма брата с фронта. Они до сих пор хранятся у меня. Вёл переписку с его детьми, помогал, чем мог. Длительное время узнавал о месте захоронения брата. Результатом упорных поисков было ответное письмо, в котором сообщалось, что Иван Алексеевич Щёлоков погиб 15 марта 1943 года и был захоронен в деревне Городечня Угранского района Смоленской области, а затем перезахоронен в братскую могилу в одном километре от ст. Баскаковка Угранского района Смоленской области. Папа ездил на могилу брата.



Письмо от брата Ивана Аля,
 Здравствуй! Много уладжалны братцы
 Николай Аля, много я тебе свой
 братски горький привет и желаю тебе
 всего хорошего. Расскажи мне дорогой
 мой братец как ты живешь. Здоров
 моя посылка тебе пришла значит вас
 благодарю очень хорошо поддержала
 ну как ты дела? Хорошо ли тебе как
 я живешь здоров? Моя служба моя
 сейчас пишу на войсковой почте
 невдалеке, усвоил хорошо надо мне
 на заднюю фронт пока все
 пишу письма тебе всем брат
 Иван Аля, с фронта 4/43 года

Письмо, присланное папе от брата Ивана с фронта, и его оборот.
 На нём дата 4 января 1943 года.



письмо от вашего сына Ив ^{Иван} Шелков
 Здравствуйте дорогие мои родители
 Пятяка и мама много я вам
 сыновский фронтовой горькой крик
 и желаю всевозможных на свет
 Пятяка я твою открытку получил
 11/43 ~~еще~~ был рад Пятяка я давно
 узнал что Коль в 2. фронте он
 тебе прислал письмо ну дорогие
 мои родители я пока жив и
 здоров самое главное ну пока
 пишу тебе Пятяка оканчивает
 свое и в твой Пятяка

Письмо с фронта от Ивана Алексеевича Щёлокова родителям.
 На нём стоит дата – 11 января 1943 года.

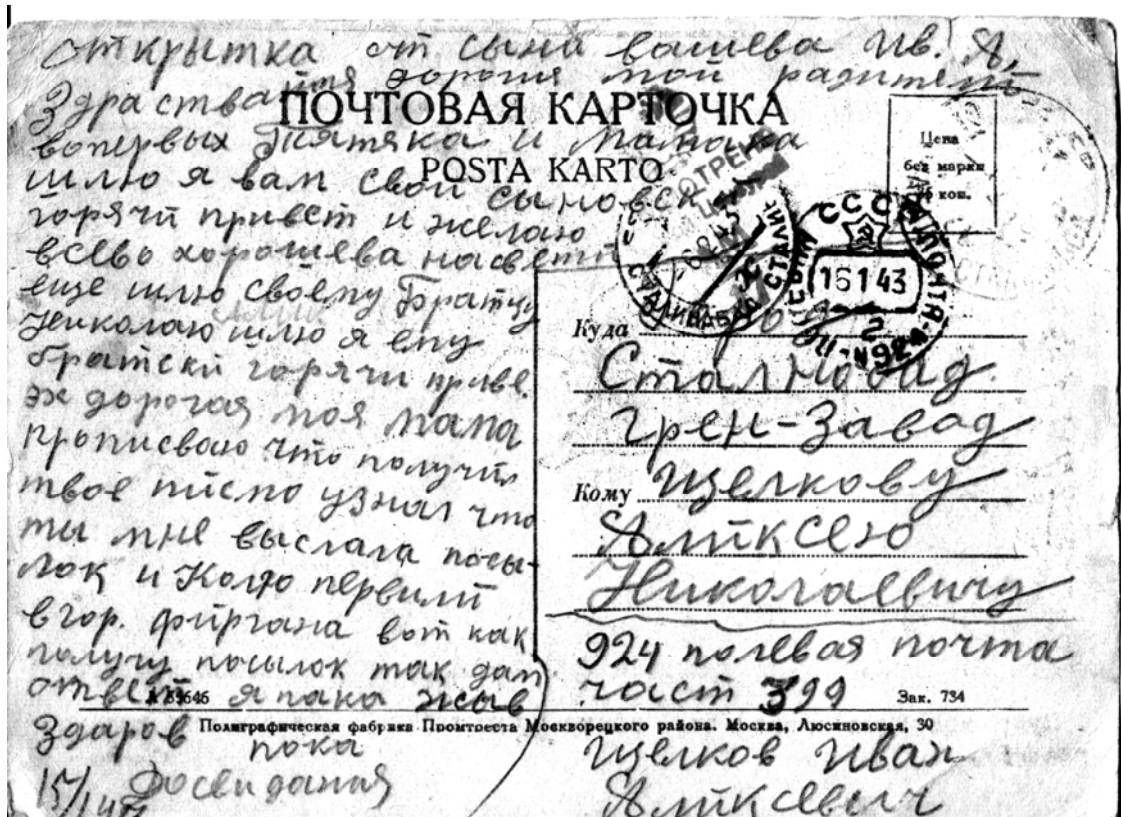

Открытка, присланная Иваном Алексеевичем с фронта родителям.
На письме дата – 15 января, на почтовом штампе- 16 января 1943 г.

Для нас и наших потомков большой ценностью является довольно подробная родословная, составленная папой по отцу Алексею Николаевичу Щёлокову и по матери Александре Прохоровне Щёлоковой (Уразовой).

Я часто думаю о папе. В эти минуты приходят светлые воспоминания, и нежность наполняет мою душу.

МОЙ ДОРОГОЙ ПАПА ЖИВЁТ В МОЕЙ ПАМЯТИ.

Я ЛЮБЛЮ И БЛАГОДАРЮ.

ЧАСТЬ II



Н.А. ЩЁЛОКОВ
«ЗАПИСКИ В СТИХАХ»

Перебирая бумаги давно прошедших дней, я обнаружил записки в стихах, когда-то написанных мною по поводу различных случаев. Эти записки с большим трудом можно назвать стихами. В них есть и рифма, и какой-то ритм (размер стиха). Но больше всего в них – увлечение стихами. Ценность их для меня состоит в том, что они в какой-то степени отражают ход некоторой части моих мыслей тех времён. И мне захотелось их сохранить. Но сохранить именно в первоначальном виде, как они были начертаны на разных клочках бумаги. Я решил их сохранить, переписав в эту тетрадь.

ПОСВЯЩЕНИЕ (1939)

Отцветшей розы цвет спадает
И вянут пышность, красота.
Так наша юность угасает,
Как тень упавшего листа.
Пройдут все годы молодые
Любовь, родившись, вдруг умрёт.
Заботы к нам придут другие,
А лёгкость жизни отойдет.
Уйдут они – потонут в море
Суровой жизни скучных дел,
В простом житейском разговоре,
А ты чего-то не успел.
Возрата нет годам ушедшим:
И каждый миг не повторим.
Вчерашний ты – уже прошедший
А завтра будешь ты другим.
Когда-нибудь ты вспомнишь юность,
И чувства горькие придут:
Года прошли, подходит старость,
И розы дней не расцветут.



(ТОПСИК Э.Т.К.)
КИРИЛЛУ ЦОГАЕВУ (1939)

Писать насмешки, эпиграммы,
Я не хочу. Скупой строкой
Злословье разливать стихами -
Не вижу пользы в том большой.
Но любопытных позабавить
Десятком строк, полушутя -
Я не прочь, чтобы представить
Свои наброски для тебя.
Кто она? Тебе Известно.
О ней и будем мы писать.
Она мила, она прелестна.
Всего о ней не рассказать,
Не назовёшь ее красоткой,
Хоть не дурна она собой.
Стройна и ростом невысока,
С улыбкой нежной и простой.
Скажу я мало, но поверьте,
О всех достоинствах её,
Без похвал и лишней лести
Пишу я мнение своё.
Все в ней просто и открыто
И нежный смех, и милый взгляд,
И платье, что из ситца сшито,
И скромный весь её наряд.
Цогаев, добрый мой приятель,
Слов лести здесь ты не найдёшь.
Пусть я плохой стихослагатель,
Но в лжи меня не упрекнёшь.
По дружбе я тебе хотел
Строками ямба рассказать
О том, что часто между дел
Мы будем нежно вспоминать.



НЕ НАПИСАННОЕ ПИСЬМО К АКП (1939)

Ночь тиха. Кругом все спало.
В листьях шептался ветерок
Луна сквозь листья рассыпала
Лучей играющий поток.
Ладье подобно неуклюжей
По голубым просторам волн
Она плывет и не потужит,
Что я в смятенье погружён.
С голубого небосклона
На мир, уснувший в тишине
Холодный свет ее спокойно
Потоком льется по земле.
То вдруг закроется стыдливо
Косматым облаком вуали,
То вновь спокойно, горделиво
Плывёт свободно без печали.
Пробило полночь. Всё как прежде.
Сижусь за письменным столом,
Смотрю на белый лист в надежде,
Что стих появится на нём.
Но всё напрасно. Мысли пляшут
Тенью листьев на столе,
И верных слов мне не подскажет
Даже Пушкин на стене.
Я на портрет его знакомый
Смотрю с укором. Подскажи,
Каким простым и мудрым словом
Мысли в рифму положить.
Молчит поэт. В его глазах
Свое я вижу осужденье:
«Зачем для ветреных забав
Берёшь ты лиру в услуженье?
Чтобы писать письмо стихами,
Большое надо вдохновенье;
Чтоб мысли выразить словами,
К тому же надобно уменье.
Поверь мне, юноша, не скрою,
В начале дней моей мечты
Я был в отчаянье порою
И рвал не раз письма листы.
Звучала лира мне фальшиво

В трудах моих в начале дней,
Я так же мучался тоскливо
С письмом к избраннице своей.
Не утомляй себя напрасно,
Письмо пусть терпеливо ждёт.
Пора придет, и муза властно
Тебя на муки поведёт».
Благодарю за твой совет,
Но написать письмо мне надо.
Я, конечно, не поэт,
И я не жду себе награды
За рифмы звонкие куплетов,
За ямб игривый и смешной,
Но слово нежное ответа
Я приму как дар земной.
А что писать? С чего начать?
Не знаю я, рука трясётся
И еле по листу плетётся,
Не в силах рифмы собирать.
Как толпы мелкой мошкары
Беспорядочно клубятся
Слова и мысли с той поры,
Как я решил во всём признаться.
Я мог бы много говорить,
Но написать слова не смею.
В стихах всё проще, может быть,
Но я писать их не умею.
Где найти слова такие,
Чтоб чувства точно передать?
Чтоб эти строки непростые
Могли о многом рассказать?
В тишине ночного сада
Толпятся тени в глубине,
В окно открытое прохлада
Струится в комнату ко мне.
Цветов душистых запах нежный
Туманит голову. И вновь
Мои мученья без надежды
Составить рифму про любовь.
Что-то шепчет мне листвою
Чинар могучий за окном,
И я прошу его с мольбою
Помочь мне в деле непростом.

В саду в глубокой тишине
Я слышу шорохи ночные,
Как будто кто-то хочет мне
Подсказать слова простые.
А я всего лишь написал
Слово «Здравствуй», а потом,
Как я ни думал, ни гадал,
Все мысли спутались клубком,
Слова утратили значенье,
Из них не выбрать ни одно.
Чтоб прекратить свое мученье
Я в урну выбросил письмо.
Ночь прошла, и на востоке
Рассвет раздвинул темноту,
И новый день в трудах, в заботе
Свой начал путь. Свою мечту
Оставляю я, как оставляют
Плоды незрелые в саду.
Проходят дни, они созреют
И в руки сами упадут.
Мой стих-письмо, как плод зеленый,
Еще, наверно, не созрел,
И я напрасно, утомленный,
Всю ночь в раздумье просидел.
Придет пора, и рифмой стройной
Слова заполнят мой листок,
И мысли мудрой и достойной
Найдется место в ритме строк.
Настало утро. Солнце светит
Мир пернатых зашумел.
О, Пушкин! Ты со мной в ответе,
Что я письмо не одолел.

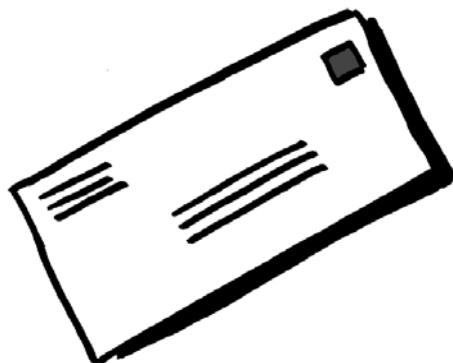

ПЛЕННИК (1939)

Как часто принято у нас,
В городах больших и малых
Зверей привозят напоказ,
Худых, измученных, усталых.
И вот реклама городская
Зовёт зверинец посетить.
Ее призывам уступая,
Народ спешит. Может быть
Всё это очень интересно -
Зверей без страха посмотреть,
Но кому о том известно,
Как тяжко в клетках им сидеть?
Однажды летом в зоопарке
Я увидел в клетке льва.
Палило солнце, было жарко.
Лев дремал. Была пора,
Когда измученные звери
Через решетчатый проем
Вдруг видят лес, просторы прерий,
И с мукой думают о том,
Как вновь вернуть себе свободу,
Заслон железный поломать,
Свободным выйти на природу
И вольным воздухом дышать.
Тяжел и мрачен зверя сон:
Свободный мир зовёт и манит,
В глухом рычаньи резкий стон
Души звериной сердце ранит.
Через решётку тёмной клетки
Смотрит лев с надеждой вдаль.
Взор его как выстрел меткий,
В глазах и смелость и печаль.
А перед клеткой целый день
Толпа без страха и стеснения
Плывет, как облачная тень,
Кошмаром пёстрым сновиденья.
Смотрел я с жалостью на льва,
Царя зверей и властелина.
Его нелегкая судьба
Меня расстроила. Причина
Его мучений и печали,

Несправедливости Земной –
Вот эти люди, что стояли
Перед клеткою стальной.
Для их потехи, развлечений,
Для забавы он пленён
В краю родном своих владений
И в жёсткой клетке заключён.
В глазах печальных и суровых
Упрёк читаю я немой
Тому, чьи тяжкие оковы
Сдавили грудь ему тоской.
Снова видит он природу
в родной той дальней стороне.
О люди! Дайте мне свободу,
Верните счастье жизни мне.
Средь шумных рек, лесов и гор
Свободным зверем я рождён,
Но человеком с давних пор
Я незаслуженно пленён.



О ХРАБРОСТИ МУЖЧИН (1954)

Мужчины храбры от рожденья -
Когда-то говорил поэт
И здесь большого возраженья
Ни у кого, конечно, нет.
Эту истину простую,
Усвоив, часто повторял
Мой приятель, протестуя
Против всяческих похвал.
Мечтать, друзья, мы очень склонны,
Рисуя подвиги себе,
И быть готовы в них, бесспорно,
Героем в битвах и труде.
Считал он слабостью мужчины
Отступать от трудных дел,
Затем искать себе причины
И объяснять, что ты хотел...
Трудных дел не существует
Для храбрых рыцарей – мужчин.
Одни лишь слабые пасуют
Перед делами без причин.
Приятель часто, с убежденьем
Эти мысли повторял,
И эти страстные сужденья
Он увлечённо объяснял.
Время шло. Летели годы.
Кончалась школьная пора,
И мы в преддверии свободы
Кричали громкое ура.
Школьных лет последний класс.
А завтра новые волненья
Куда судьба забросит нас
В порыве юного стремленья.
Мы все немного повзрослели,
Забавы детские ушли.
И каждый думал: - неужели
Они так быстро все прошли?
Подходит время расставанья
С друзьями долгих школьных лет.
Друг другу шепчут вдруг признанья
И клятвы верности в ответ.

Зима последними снегами
Спешит заканчивать свой срок.
На смену ей идёт дождями
Весенний тёплый ветерок.
Мой приятель с убежденьем,
Что не бывает трудных дел,
Вдруг изменил свои сужденья
И внезапно помрачнел.
Сидит, закрывшись, он в квартире,
Вздыхает, скукою томим.
И в этом беспокойном мире,
Ему казалось, он один.
Забыл друзей, оставил шутки,
С опустошенной душой
Не ест, не спит вторые сутки,
Ходит мрачный, сам не свой.
Лишь иногда за стол садится
И пишет длинное письмо,
Читает, рвет его и злится,
Что написал совсем не то.
И на полу и на столе
Обрывки скомканной бумаги,
А на измученном лице
Нет следов былой отваги.
На мой вопрос: «О чем печаль,
Зачем с тоскою подружился?»
Приятель мрачно смотрит вдаль.
И тихо шепчет: «Я влюбился!
Но я не смею ей об этом
В словах простых все рассказать.
О! Если был бы я поэтом
Я б мог стихи ей написать.
Я много дней писать пытаюсь.
Бумаги горы перевёл,
Но все не то, как ни стараюсь,
Для мысли слов я не нашел».
Прошло еще три дня в волненьи,
Письмо положено в конверт
И ей отправлено с сомненьем,
Когда и что придет в ответ.
И каждый день он ищет снова
В ее движеньях и словах

Ответ желанный, но суровый
Встречает блеск в её глазах.
И снова он, в плену сомнений
Души, мучительных тревог,
Пишет вновь. Других решений
Как ни искал, найти не мог.
Луна свой путь очередной
По небу тихо продолжает,
А мой приятель сам не свой,
На небо смотрит и вздыхает.
В душе темно, теснятся мысли,
Кипит разбуженная кровь.
Он снова долго пишет письма
И рвёт написанное вновь.
Ночь тиха, лишь звуки нежной
Далёкой песни соловья
Его тревожат. Он как прежде,
Вздыхает тихо про себя:
«Как много девушек встречаешь,
Как хороши они собой,
И потому порой не знаешь,
Какую любишь ты душой.
В причёсках локоны витые,
Чернеют брови, томный взор,
Глаза как небо голубые,
В них смех и ласка, и укор.
Губки бантиком алеют,
В улыбке нежной разойдётся,
И глазки томные светлеют,
Девичьей нежностью искрясь.
Мужчины, храбрые герои,
На поле брани в грозный час
Смотреть на смерть в минуту боя
Хватает смелости у вас.
Лицом к лицу столкнувшись двое
С врагом в бою хватает сил
Смотреть уверенно, спокойно,
Как будто в точке взгляд застыл.
Но вот он с девушкой знакомой
Стоит, как робкое дитя,
Потупил взор, молчит, ни слова
Сказать не может ей, хотя

В груди его огонь пылает
А сердце радостно стучит.
Но как сказать о том, не знает,
А голос внутренний кричит».



ДВЕ ЗАРИСОВКИ (1939)

I. ЦИРК

Цирк уж полон, шум стихает,
Места все заняты в рядах.
Знакомый марш оркестр играет,
И в широченнейших штанах
Выходит клоун на арену
И шуткой зрителей смешит.
А потом ему на смену
Жонглер с тарелками спешит.
Гимнасты в воздухе летают,
Затем их фокусник сменил.
Пустой он ящик накрывает,
Что-то шепчет, вдруг открыл.
Три собачки с громким лаем
Бегут из ящика к нему,
И мы задумчиво гадаем:
«Откуда, как и почему?»
А на арене акробаты
Бегут и прыгают, кружась.
«Ох, какие ж бесенята» -
Шепчет бабушка, крестясь.
И завершая представленье,
Медведь выходит, не спеша.
Его неловкие движенья
Забавно зрителей смешат.
Но вот мы видим на арене
Медведь неловкость превозмог,
Залез на шар и, к удивленью,
Его катит силой ног.
Цирк окончен. Все выходят
И, меж собою говоря,
Обсуждают на свободе
Цирковые номера.
А я был полон впечатленья
От выступления зверей.
Пленил мое воображенье
Медведь сноровкою своей.
С тех пор, пример усвоив этот,

Чтоб дельно шляться по земле,
Я пятками верчу планету,
Шагаю с пользою по ней.



II. ВЕСЕННЯЯ ТРАГЕДИЯ

Февраль, а юг весну встречает,
Наполнен воздух теплотой.
Солнце нежно согревает
Всё остывшее зимой.
На обочине дороги,
На пригретых бугорках
Видны зелёные побеги
На оживающих кустах.
И на полянах зеленеет
Первым листиком трава,
Земля вспотевшая темнеет
От весеннего тепла.
А в небе, растекаясь далью,
Разлился голубой простор
И вдалеке блестят эмалью
Снега вершин высоких гор.
Они как будто подпирают
Плечом могучим небосклон
И синь до боли раздирают
Ледяным своим ножом.
Потоки горные, играя,
Бегут и пенятся волной,
И шум их гордый, не смолкая,

Стоит над бурною рекой.
И птицы, радуясь весне,
Со звонкой песнью пролетают.
То вдруг опустятся к земле,
То в небо вновь стремглав взлетают.
Вдоль дороги, по тропинке
Старик на ослике спешит.
Мальчишка, сняв с себя ботинки,
По лужам радостно бежит.
И в этот теплый день весенний,
Когда природа ожила,
Под звуки птичьих песнопений
Таились мрачные дела.
Я в школу шёл своей дорогой,
Купаясь в солнечных лучах,
Смотрел, как оживает снова
Поток уснувшего ручья.
Набравши скорость, громыхая,
По расписанью поезд мчит
И вдруг, колесами стоня,
Протяжно паровоз гудит.
Опутанный клубами дыма,
Он свой бег остановил.
Какая важная причина,
Кто путь ему загородил?
Толпа людей: зевак, прохожих, -
В конце вагонов собралась,
Сбежались пассажиры тоже,
Все ждут, когда приедет власть.
А между рельсами дороги,
Плечами упираясь в сталь,
Лежал мужчина в луже крови,
И как ненужная деталь,
Голова его скатилась
На придорожную тропу,
Застывшим взглядом устремилась
На окружавшую толпу.
А мир живёт. Солнце светит
Шумят ручьи, растёт трава.
Вдали, резвясь, играют дети.
Весна берёт свои права.

Вокруг оси своей кружась,
Планета путь свой продолжает
И жизнь, что в миг оборвалась,
Её движенья не меняет.
Зачем, безумный человек,
Ты оборвал свой жизни путь?
Зачем на свой короткий век
Ты мог так грубо посягнуть?
На все вопросы нет ответа.
Тайна смерти с ним ушла.
Вот медицинская карета
За останками пришла.
Его безжизненное тело
Поспешно в кузов понесли,
Покрыли сверху тряпкой белой
Закрыли дверь и увезли.
И не разгаданная тайна,
Причины роковой судьбы,
А может, шаг совсем случайный –
Покрылись мраком темноты.



ПИСЬМО ДРУГА (1950)

Беру письмо твоё, читаю,
Знакомый почерк узнаю
И нашу юность вспоминаю
В далёком солнечном краю.
Всё было, кажется, вчера,
Хотя уж дней прошло немало,
А наша школьная пора
Днём давно прошедшим стала.
Я помню всё: и нашу школу
Среди развесистых чинар,
Где стены старого дувала
Ограждали школьный двор.
Всё было близкое, родное.
И каждый гордо говорил:
«Наша школа»! Я не скрою,
Что школу я свою любил.
Нас в десятом было мало,
Всего двенадцать человек,
Но дружба наша нас сковала
На годы долгие, на век.
Семья друзей, нас так прозвали
Учителя между собой,
И мы, конечно, не скрывали,
Что нам приятно быть такой.
Цепочка дней прошла весёлых
Дороги наши разошлись,
Настало время дней суровых
Мы в волнах жизни понеслись.
Судьба без нас распорядилась,
И на распутии дорог
Наша юность закружилась,
Полна волнений и тревог.
Черной тенью нависала
Опасность грозная. Страна
На бой священный нас позвала:
В наш мирный дом пришла война.
А нашей юности мечты
И планы будущих дерзаний -
Всё спуталось у той черты,

В дороге тяжких испытаний.
Сражение шло четыре года
Земля горела, кровь лилась.
Решалась здесь судьба народа.
Страна на битву поднялась.
И в этой огненной метели
Наша молодость прошла.
Нам соловьи тогда не пели.
Землянка домом нам была.
И вот победа, враг разгромлен,
Отгремел последний бой,
Тяжелый путь войны окончен,
Солдат спешит к себе домой.
А юность с нашими мечтами
Осталась где-то вдалеке,
И жизни нежными цветами
Напоминает о себе.



В АЛЬБОМ Х. (1942)

Полушутя, с полунадеждой
Играть лирическим пером
Хотел бы я сейчас, как прежде,
Но дело, видите ль, не в том.
В забавах юности немало
Перо, играясь, украшало
Слегка лирическим стишком
Знакомых девушек альбом.
В строках моих стихотворений
Я оставлял, казалось мне,
Минуты пылких вдохновений
И шёпот сердца в тишине.
«Надежды юношей питают»-
Поэт когда-то говорил,
И я с надеждою слагаю
Стихи альбомные свои.
Раскрыв альбом с моим наброском,
С тревогой чувств наедине
Прочтет мой стих она и просто,
Быть может, вспомнит обо мне.
Сейчас другие времена
И мы давно другими стали:
Идет священная война.
Лихое время мы познали.



ВОСПОМИНАНИЕ (1943)

I

Как догоревшая лампада,
Багрово вспыхнув, осветил
Вдали последний луч заката
Ушедший день, и наступил
Весенний вечер. В голубом
Просторе неба вдруг огнем
Взметнулись звёзды. Мрак ночной
Опутал землю пеленой
На сладко дремлющие тени
Холодный свет луны упал
И ударяясь, задрожал
Тихой пляской привидений.
И все наполнилось вокруг
Ночной таинственностью вдруг.

II

Сквозь тень акации уснувшей,
На миг в глубокой тишине
Покров кудрявый свой склонившей,
В окно открытое ко мне,
Луны печальное сиянье,
Как в час волшебного преданья,
Потоком мягким с высоты,
Коснувшись дремлющей листвы,
Упало пенным дождем
На белый лист, стекло, чернило,
На мрамор с молчаливой Лирой
И отдышающим пером.
И темнота густая вдруг
Покрылась бледностью вокруг.

III

Вот столик мой холодным светом
Залит уж полностью, потом
Коснулся на стене портрета
Перебегающим лучом.
Под ним над койкой со стены
На фоне млечной белизны
Ковер персидский заиграл
Узором ярким, как кристалл.
В углах сгустились тени, сжались,

А свет, расплывшись, наступал,
В лучах искристых растворял,
Своею бледностью касаясь,
Как в час прилива бьет волной
Брега песчаные прибой.

IV

Но вот уснувший ветерок
Вспорхнул, и листья зашумели.
С листом шептал во сне листок,
Качаясь, ветки шелестели.
И тени вздрогнули, метнулись,
Лучи упавшие столкнулись,
В листьях рассыпались и вдруг
На всём запрыгали вокруг.
Безмолвно в тишине ночной
Сиянье лунное плескалось
Меж стен и кверху подымалось
Застывшей пышною волной,
С кудрями пенистых гребней
В узорах дремлющих ветвей.

V

И снова тихо. Сон глубокий
В природе вновь в права вступал
Лишь где-то робко одинокий
Лист засыпающий шептал.
Но я не спал. При лунном свете
Я вспоминал в минуты эти
О прошлых днях. Передо мной
Плывущей медленно луной
Весь освещённый, на столе
Лежит портрет. Черты знакомы
Лица родного. Я прикован
К нему, и мысли в голове
Толпою шумною теснились
И прошлой былью проносились.

VI

Когда б я мог волшебной силой
Взмахнув таинственно рукой
В перчатке черной, молчаливый
Портрет, лежащий предо мной,
Покрытый бледными лучами,
В застывшей позе и чертами,

Изображенными в одном
Безмолвном виде и простом,
Оживить сейчас и снова
Вести с ним теплый разговор,
Послушать речь его: с тех пор,
Как у родительского крова
Мы обнялись и навсегда
Простились с ним, прошли года.

VII

О поле, поле! Как прекрасны
Твои просторы в летний день.
Расправив крылья в небе ясном
Проносит ястреб свою тень,
Зверек, пригревшись, отдыхает.
Одним глазком лишь наблюдает
За хищной птицей, чтобы знать,
Когда, спасаясь, убежать.
Как много звуков в поле этом!
Разнообразен мир его:
Трещит, свистит, стучит, поёт
Живое всё во время лета.
Цветов пестреющий наряд
Испускает аромат.

VIII

Там у проселочной дороги
В ярком цвете васильки,
А здесь бросаются под ноги
Куста ромашки огоньки.
А там таинственный татарник
Окраской яркой своей манит,
Хоть иглы острые его
Не допускают никого.
Стрекозы в воздухе летают,
Прыжком поднявшись, вдруг летит
Кузнечик быстро, шелестит,
В наряде бабочки порхают.
Как часто, милые поля,
Вас с грустью вспоминаю я.

IX

Дорога лентою печальной
В последний путь стелилась нам
И слышен был напев прощальный

В летящей песне по полям.
Мы долго молча на родные
Поля и нивы золотые,
На мир чудесный и простой,
Смотрели с грустью и тоской.
Я все вокруг окинул взором,
Вздыхнул всей грудью и сказал:
«Прощай братишка»; я не знал,
Что этим кратким разговором
Прощался с братом я тогда
Совсем, на вечно, навсегда.

X

«Прощай братишка» - я услышал
Его ответ, и он рукой
Меня приблизил, еще тише
Его был голос, головой
К его груди я прислонился,
Но вот он взглядом точно впился
В лицо мое и, не мигая,
Смотрел, как будто изучая
Мои черты. Из глаз катились
Потоки слез, и он вздыхал,
В последний раз поцеловал
Тепло меня, и мы простились.
Умчался я под свод теней
В долины Азии моей.

XI

И вот теперь передо мною
С портрета снова смотрит он
С привычной лаской, теплотою
Застывшим взглядом. Как знаком
Мне этот образ и родные
Его глаза. Черты простые
Я вижу вновь, как в час разлуки,
Когда его простые руки
Моей касались головы
И нежно гладили. Дыханье
Мое теснит воспоминанье
Печальный правды, но увы,
Всё это в прошлом, а судьба
Не повторяет никогда.

ХII

Все так же смотришь ты устало
С полупечалью на меня
Как будто вновь теперь настало
Время дней, когда и я
Вот так же на тебя тоскливо
Смотрел и видел, как застыла
Улыбка в складках губ тогда.
Кто мог сказать, что никогда
С тобой не встретимся мы снова,
Что буду я смотреть с тоской
На твой портрет теперь немой
И знать, что нет тебя живого:
Уж много дней хранит тебя
В своих объятиях земля.

ХIII

Тишина. Луна спокойно
Привычный пролагает путь
По голубому небосклону,
И теням не дают заснуть
Лучи игривые: они
Во сне пугают их. Пленит
Меня волшебный лунный свет,
И снова память прошлых лет
Проснулась и бежит стремглав
Потоком мыслей. Волны света
Бесшумно бьются у портрета
И их прибой, меня подняв,
Как невесомого, с собой
Несёт под бледною луной.



НОВОГОДНЯЯ НОЧЬ (31.12.1945)

Новогодняя ночь расцветает огнями,
Нарядные ёлки из окон глядят.
Люди спешат к застолью с друзьями
За праздничный стол, а где-то сидят
И бокалы звенят, произносятся тосты
Уходящего года добрым делам.
Каждый оценивает в жизни не просто
То, что судьба ему в руки дала.
Каждая встреча нового года
Вселяет надежды в удачу судьбы,
Что этот год устранил все невзгоды
На пути к достижению заветной мечты.
Срывая лист календаря последний,
Каждый думает что-то свое
И настойчиво ищет путь самый верный
К заветному месту, где счастье живет.
Но судьба человеком играет порою:
Короткий жизненно ровный путь
Сменяют ухабы, зигзаги дороги,
И трудно бывает к мечте повернуть.
Всякое в жизни нашей бывает,
Чередуются светлые, тёмные дни.
Порою фантазия птицей взлетает
И вновь опускает крылья свои.
Мороз разукрасил забавным узором
Оконные стекла в моей конуре,
А там за окном бессменным дозором
Ветер колючий гуляет во мгле.
Новый год, приближаясь, шагает
С Востока спокойно идет по стране.
Минуты идут, старый год отступает,
Оставив заметный свой след на земле.
С чем ты к людям идешь, Новый год?
Знаешь ли ты их мечты и желанья?
Принесешь ли ты счастье или в буре невзгод
Развеешь скромные их ожидания?
Но надеждой желанной люди живут,
Верят, что к ним повернется удача,
И с этой надеждой тебя они ждут

И считают, что быть не может иначе.
Я сижу у окна в поздний вечер,
Кулаком упираясь в висок,
Ожидаю как будто условленной встречи
С Новым годом, идущим в свой срок.
Со стены Маяковский приветливо смотрит
На мой неприглядный квартирный уют.
«Я знаю, Володя, тебя ведь тревожит
Вид этот странный – глаза выдают.
Не смущайся, Володя, бывает и хуже.
Ты тоже когда-то себя умирал,
Наступал своей песне на горло, а всё же
С избытком тогда бушевал.
Сейчас ты в почёте, на полках толпой
Громоздятся тома твоих книг.
Читают тебя маловато, не скрою,
Но уважают не меньше других.
Мне жаль, что ты дурно так кончил.
Если бы нервы немного сдержать,
Еще бы добавить какую-то мелочь
Себя бы не нужно было стрелять.
Но забудем печальную сцену,
Сегодня веселье гуляет везде.
Слезай-ка, Володя, быстрее со стенки
Довольно скучать одиноко тебе.
Садись вот к столу, мы ведь двое,
Больше здесь нет никого.
Давно не курил, ты какие
При жизни курил? «Беломор»?
Ты говорил, что наша планета
Для веселья оборудована плохо.
Согласен с тобой, но не эта
Забота сейчас: нам не до смеха.
Прошедшие годы военных сражений
Ураганом несчастья прошли по стране.
В это тяжкое время суровых лишений
Народ одержал победу в войне.
Но раны войны еще кровоточат,
За победу дана дорогая цена,
И каждый, наверное, искренне хочет
Чтоб никогда не вернулась война.

А в тяжёлое время всегда выползает,
Как тараканы из щелей, всякая мразь,
И тяжёлую жизнь еще усложняет,
Побольше урвать для себя торопясь.
Тут мародеры и хулиганы,
Спекулянты, бандиты, воры'.
И вся эта сволочь лезет в карманы
И тащит в кубышки своей конуры.
Во всем дефицит, ничего не достанешь,
А у этой банды всегда всё есть,
Если в сотни раз ты им переплатишь,
К тому же забудешь про совесть и честь.
Много мусора в нашем доме,
Потребуется годы, чтобы очистить его
Пока мы не ищем, кто тут виновен,
Кроме войны не винят никого.
Разное сейчас говорит народ
Мне хотелось много тебе рассказать,
Но отложим беседу. Идет Новый год,
Традиции предков не будем ломать».
За окном уходящего года
Раздаются глухие шаги,
Он уходит, и сорок шестого
Я вижу уж близко огни.
Замерла улица, белая простынь
Тонкого снега искрится в огнях,
Небо повесило ухо на плоский
Земли горизонт второпях
И слушает. Где-то вдали
Раздается по снегу скрипение.
Торжественно тихо у края земли,
Как лысая плешь, выползает степенно
Из-за снежных вершин большая луна.
Бледный свет на землю потоком упал,
В снежной одежде белеют дома
И на окнах морозный узор заиграл.
В эту дивную ночь дома притаились,
Одетые в снежный холодный наряд.
За домами, заборами, тени сгустились,
Деревья уснувшие тихо стоят.
Дым струится, из труб поднимаясь,

И бледною тенью ложится на снег.
Запоздалые гости бегут, спотыкаясь,
В ночной тишине раздаётся их смех.
Приближается полночь, минуты бегут,
Я слышу шаги сквозь порывы метели.
Открывается дверь, и в комнату вдруг
Вошёл Дед Мороз на мое новоселье.
Холодище окутал меня пеленой,
От страха мой бедный язык онемел,
Сижусь и молчу, обреченной судьбой,
Мурашки только бегут по спине.
Дед Мороз, заметив смущенье
И страх мой, к столу подошел:
- Кажется, здесь я без приглашенья,
Гостем незваным на праздник пришёл?
Где же вино? Выставляй угощенье,
Сегодня у каждого праздничный стол,
Забудем прошлые все огорченья:
Новый год сегодня пришёл.
Начнем сначала судьбы испытанье,
Попробуем вместе удачу поймать,
Надо бороться, чтобы желанья
Смогли твоей реальностью стать.
Ну, что приуныл? Или гостю не рад?
Я знаю, ты много ждёшь от меня,
Не манны небесной и не наград,
А что-то другое волнует тебя.
Все люди мечтают, с мечтою живут,
А она их зовёт, как вдали огонек,
И люди к нему упорно идут.
Вот такие дела, паренёк!
- Прости, дорогой, не по чину встречаю,
Положено больше сединам твоим
Уваженья для встречи, я знаю,
Но ты не сердись, старина. В наши дни
И не нравится, может быть, что-то
От ярости тигром готов зарычать.
И вышло бы, может быть, даже не плохо,
А подумаешь – лучше молчать.
- А зачем же нужно молчать,
Если что-то тебе не нравится?

Надо шуметь и тигром рычать
Если от этого дело поправится.
-В наше время без ласковых слов,
Как без масла хорошая каша,
Будет жизнь протекать, как весна без цветов,
А жизнь – не простая бумажка.
Как из песни не выкинешь слова,
Так из жизни не выбросишь дня.
Мне хотелось бы с Нового года
Прожить без ошибок. Для меня
Крылья фантазии служат не важно,
Иногда унесут к другим временам,
А то, что сегодня мне очень нужно,
Прячется где-то по темным углам.
Ты еще не знаком с таким словом, как «блат»?
Оно в лексиконе теперь появилось.
Много у нас о нём говорят,
Оно почти в каждом деле ужилось
Оно как пропуск: с ним хоть куда.
Оно как пароль – везде вас пропустят
Оно как масло: с ним без труда
Вы можете лезть во все захолустья.
Когда есть «блат» - вы заметьте и это –
Иван Иваныч зовут вас всегда,
Проснётесь – кричат «доброе утро,
А затем раз пять «здравствуй» скажут подряд.
При встрече пожмут вашу руку,
Спросят здоровье деток, жены,
И вообще, могут делать всякие штуки
Из ниток лукавства, коварства и лжи.
И вдруг чудодейственный «блат» ты случайно
В ярости гнева где-то смог утратить.
Скажу тебе прямо, все будет обратно,
Не здороваясь, Ванькой зовут вас опять.
Так вот, старина, нам сердиться не вредно:
Гнев освежает застывшую кровь,
Но в ярости «блат» потеряв драгоценный,
Будешь ты ванькой непомнящим вновь.
-Откуда взялось это грязное слово?
Кому этот нужен дурной талисман
Брось ты его на свалку, и снова

Работай, трудись, как хочешь ты сам.
-Я сам этот «блат» ненавижу
И звучит это слово неважно
И в русском словаре я не вижу,
Чтоб оно было очень кому-то нужно.
Я русский, с душою открытой
Встретить готов тебя, сорок шестой,
И в беседе за столиком в этой
Комнатушке холодной с тобой
Хочу поболтать о прошедшем,
Приоткрыть шторы будущих дней
И может быть то, что мы часто ищем,
Лежит в походной сумке моей.
Может быть, будет не шумно
И выпито мало для нас.
Да мне вот сейчас ничего не нужно.
Без водки, конечно, не будешь пить квас.
Я рад, что заглянул в мою келью.
Да не келья это – контора моя,
К тому же плохая, здесь новоселье
И Новогодняя встреча идёт у меня.
Ты видишь два стула, стол, телефон,
Окно не задёрнуто шторой.
И мы с Маяковским портретом вдвоём
Занимаем себя в разговоре.
Забросил меня сорок пятый година
В город Фрунзе, в местечко «Шанхай»
(Так зовут его здесь). Мне обидно.
Но сделаешь что – привыкай.
Судьба мной играет порою,
Изменяет мне в ласках своих:
То нежно погладит доброю рукою,
То схватит и бросит, как ветра порыв.
Сорок пятый в Коканде я встретил,
По достоинству почесть отдал
Не скажу, что большую, но этим
Меня он не упрекал.
В декабре был забыт первый вечер
Судьба отвернулась на миг
И вновь завертелся в волнах человечек,
В потоке стремительной жизни, как бриг.

Мне не хочется ссориться с ним:
В этот вечер пробыёт его час,
И будет он числиться в списке простым
Прошедшим, как древность для нас.
Когда-нибудь будет в архивах копаться
Профессор очкастый, смотря в старину,
Изучит его или просто так вкратце
Перелистает страницу одну.
Может быть, брови нахмурит сурово,
Вспомнив прошедшие дни,
А может быть, с детской улыбкою лукаво
В глазах заиграют былые огни.
Но мне всё равно, что он вспомнит, читая,
И каким был ему этот год.
Но меня он забросил сюда, отбывая
Последний свой час на уход.
Говорим мы долго с гостем о разном,
О наших насущных житейских делах.
Во много мы были с ним согласны
И расходились лишь в мелочах.
Новогодняя ночь к концу подходила,
Год новый начал отсчет своих дней.
К месту, где счастье, меня уводила
Мечта, вдруг ожившая где-то во мне.



ВОСПОМИНАНИЕ (1948)

Давно, давно прошли те дни,
Когда я лирой забавлялся
И под весёлый шум весны
Я пел, играл, шутил, смеялся.
Теперь забота поглотила
Свободный час моей мечты,
И стих бывалой остроты
Теперь умолк. Его пожрала
Седая пыль прошедших дней,
Перо не служит для затей;
В альбомах быстрый бег
Забывает, как временный напев.
Но память - верная подруга -
Таит в узористых кругах
Забавы прошлых дней досуга
И первый робкий шаг стиха.
Тревога страстных увлечений
В потоке шаловливых дней
Картиной ярких сновидений
Теснится в памяти моей.

Луна рассыпалась лучами
В саду таинственном, и сами
Деревья шепчут меж собой
В глубокой тишине ночной.
Тиха, прекрасна ночь весною,
Плывет волшебница луна,
Природа, серебристой мглою
Одевшись, призраков полна,
И тихо, тихо всё кругом,
Лишь где-то, слышно, за кустами
Ручей бежит между корнями,
Своим напевом увлечён.
Да на траве в тени кустов
Потоком воспалённых слов
Слышен шёпот. Это я
С мечтой беседую, друзья.
Бежало время, проходила
Седая лента пестрых дней,
И в этом беге юность скрылась
Среди веселья и затей.

Себе ничто не говоря,
Срываем лист календаря.
Мы знаем – день неповторимый
Нами в прошлое откинут.
И сколько каждому осталось
Прожить не считанных листов,
Волнений, радости, тревог.
Когда последний лист, срываясь,
Напомнит скрежетом своим,
Что здесь кончается страница
Прожитой жизни, и одним
Рожденным мир, шутя, лишится.
Судьба играет человеком
Поднимет, бросит, разобьёт,
Потом остатки соберёт
Рукой костлявою со смехом.
В порыве бурной жизни шумной,
С волнами трудностей борясь,
Плывём мы в резвости безумной,
Опасных мест не сторонясь.
Зайдя в затишье под утесом,
Мы путь борьбы оценим просто , -
Пригревшись солнечным лучом,
Смеясь, забудем о былом.
В кругу друзей компании праздной,
Под звон стаканов от вина,
Вдруг жизнь покажется полна
Лишь суеты однообразной.
В мечтах под лунным небосводом,
Под шёпот ночи в тишине
Мечтать приятно, быть далеко
От скучных дел, наедине.



ЗАМЕТКИ О ДРУЗЬЯХ (1950) (Н. М. – Николай Мехетко)

Закат пылал в дали просторной,
И в многокрасочных лучах
Его пылающих узоров
Метался сумраком в садах
Осенний вечер. Угасая,
Лучи последние бросая
На сад притихший, тихий день
Сгущал расплывшуюся тень.
Листы заметно потемнели,
На мягком травяном ковре
Лучи в стихающей игре
Жемчужной россыпью блестели.
Люблю я сад в часы заката,
Его крикливый птичий хор,
Его таинственность наряда
И листьев тихий разговор.
Люблю его я воздух сочный,
Наполненный прохладой ночи,
Его упругие струи
С душистым запахом травы.
Люблю я у ручья тот камень,
Зеленым мхом с краев обросший,
Водой обмытый и обсохший –
Хранитель многих, многих тайн.
Люблю ручья ворчливый рокот
Послушать здесь в вечерний час,
Побыть с мечтою одиноко
Вдали от любопытных глаз.
Его мотив однообразный
Словам созвучен песен разных,
Журчанье в сонной тишине
Ласкает слух наедине.
Он вдруг затихнет, и струя
Его в берегах теснится томно,
И в этот говор монотонный
Мечта влетается моя.
И я мечтал, мечтал о многом,
Как в сказке рыцарь молодой,
Забыв себя в быту суровом,

Летел в глазури голубой.
Полет стремительный мечты
Под шорох шепчущий листвы,
Под песню грустную ручья,
Теснясь в оранжевых лучах
В часы вечерней тишины
Был приятен. В этот час,
Сидя на камне, каждый раз
Я вспоминал былые дни.
Однажды в сумраке вечернем
Я сел на камень, закурил,
Смотрел на сад в цветах осенних
Слушал птиц, слегка грустил.
Как вдруг мое уединенье
Нарушил, точно в сновиденье,
Нежданный гость: его шаги
Неслышны были мне вдали.
Теперь в порядке добрых правил,
Читатель, я представить всем
Героя должен на строках
Блокнота дней воспоминаний.
Этот добрый мой приятель,
С красивым локоном блондин,
С походкой русского, без пятен,
Носил костюмчик свой один.
Он брюки, глаженные ночью,
Пиджак и белую сорочку
Из-под матраца доставал
И без стеснения надевал.
Любил носить он галстук яркий,
В полоску синий, цвета глаз,
Из танцев уважал он «вальс»,
Писал стихи в альбом украдкой.
Любил поэзию и прозу
Читать у классиков своих,
Часам слушать мог рассказы
О славных подвигах былых.
В любви застенчивый и скромный
Считал он слабостью позорной
Признаться девушке: «мой свет,
Любить тебя я буду век».
Его считали все счастливым,

А он вздыхал о счастье сам.
Не совсем его любило.
Он был веселым при веселье,
Вёл оживленный разговор
В кругу друзей и без стеснения
Вступал в серьёзный, важный спор.
Всегда он вежлив, благосклонен,
По характеру спокоен,
Но чувства бережно хранит:
Беда тому, кто оскорбит
Его достоинство и честь.
Мгновенно гнев его вскипает
Лицо от ярости пылает
И в блеске глаз рождается месть.
Тогда безжалостной рукой
В порыве ярости слепой
Он бьёт пощечину (я скрою,
Каков конец игры такой).
Он с детства ласковый и добрый,
И был всегда немного гордый,
Но иногда сама судьба
К нему неласкова была.
Когда мечта ему казалась
Совсем близка, - легко поймать, -
Судьба старалась отогнать,
А, отогнав, потом смеялась,
И на пути к желанной цели
Она стояла иногда
И говорила: «надоели
Твои мне буйные года».



ШОФЕРСКИЕ СТРАДАНИЯ (1970)

*Водители автобусов часто при оплате
пассажирами проезда не выдают
им билеты, присваивая деньги.
(водитель В.А.Герасимов. а/к 1308)*

Шофёр с протянутой рукой
В салоне деньги собирает,
А слезы жидкою струей
С лица измятого сбегают.
«Подайте, граждане, копейку,
Поможем «бедному» кто чем,
С утра не пил её, «злодейку»,
Утратил бодрость я совсем».
И люди шарят по карманам,
Считают мелочь в кошельках,
И в чемодан с приятным звоном
Кидают деньги второпях.
«А где билет? – кричит старушка –
Контроль же может быть в пути».
«Бабуся, я тугой на ухо,
Отдала деньги и сиди».
Идёт автобус на маршруте,
В салоне тихий разговор
И мрачно думают там люди:
«Хапуга ты, а не шофёр».



МЫШИНАЯ ЗАДАЧА (1971)

*Вопрос всегда прост, пока он
остаётся вопросом. Но он становится
трудным, когда подходит дело к его
практическому осуществлению.*

Давно известно всем мышам,
Что кот опасный зверь и злой,
И мыши всюду по углам
Пищат об этом меж собой.
Шаги его всегда не слышны.
Прекрасно видит в темноте.
Один прыжок, и голос мышки
Лишь слабо пискнет в тишине.
Однажды, выбрав время ночи,
Собрались мыши на совет.
«Так дальше жить совсем нет мочи» –
Сказала мышь преклонных лет.
«Какая жизнь – пищит другая –
Всегда от страха вся дрожишь.
Я из норы не вылезаяю,
А только вылезешь – бежишь».
Тут приподнялся старый Мыш
И пропищал неторопливо:
«Ты вот, соседка, говоришь
Дрожишь от страха: ты пуглива,
Боишься голос всем подать,
Когда сама увидишь зверя.
А надо всех предупреждать
И быть немного посмелее».
И вдруг все хором зашумели,
Каждый что-то предлагал.
Потом решили: «В самом деле,
Зачем его бояться нам»?
«Убить кота, - сказал мышонок –
А шерсть по норам разнести».
И он взъершился, как тигрёнок,
Готовый в бой с котом идти.
«Чтоб речь серьёзную сказать, –
Старуха Мышка пропищала –
Тебе, мышонок, надо знать,

Что нужно вырасти сначала.
Не лезь вперед, пока не просят,
Лишь старшим здесь совет держать».
«А кот и маленьких уносит,
А где же нам теперь играть?»-
Пищит мышонок суетливо.
Все мыши бегают у нор,
И что-то ищут торопливо,
Не прекращая давний спор.
Седая Мышь вдруг пропищала,
Махая кончиком хвоста:
«Всем нам нужно для начала
Точно знать приход кота.
Беда вся в том, что мы не знаем,
Когда приходит он сюда.
Мы у нор своих гуляем,
Не слышим страшного кота.
Нам нужно знать всем для начала,
Когда приходит наш злодей».
Мышка тихо пропищала
И в норке спряталась своей.
«Я знаю как – сказала громко
Другая мышь – давайте мы
Привяжем колокольчик громкий
Коту на хвост и – спасены».
«Правильно, – сказали хором
Все мыши – сделаем, смелее».
И увлечённые все спором,
Столпились у нор теснее.
Мышата бегают, резвятся,
Играют весело, пищат.
«Теперь попробуй к нам пробратся!»-
Друг другу мыши говорят.
«Теперь давайте к делу ближе –
Старый Мыш сказал – начнём.
Вот колокольчик – кто привяжет
Коту за хвост его?» И всем
Так скучно стало вдруг, уныло.
Притихли мыши, не пищат.
«Пусть уж всё будет так, как было»,-
Кто-то пискнул из мышат.

Разошлись по норам мыши,
И снова страх их стал давить.
А кот походкою неслышной
Уже идёт мышей ловить.
А колокольчик перед норкой
Лежит и ждёт, когда его
К хвосту кота привяжет кто-то,
Но как? Послать туда кого?
Все мыши думают, гадают,
А ночью в страхе между тем
Коту на завтрак попадают,
Хоть неприятно это всем.
Мораль: важнее нам дела,
А не красивые слова.

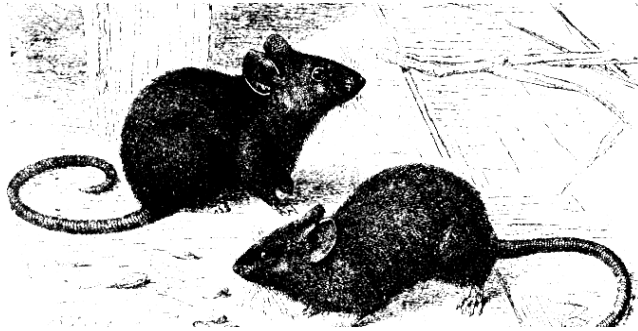

ПЕСНЯ (1971)

(исполняет трио: диспетчер, механик кпп, шофёр тягача)

*Очень часто при необходимости
оказать техническую помощь ав-
тобусу, находящемуся на маршру-
те, проходит много времени, пока
разберутся, договорятся, согласо-
уют вопросы должностные лица.*

Вдоль по улице метелица метёт,
На шоссе стоит автобус, не идёт.
Ты стой, стой, водитель, не спеши,
Дело не простое – как с тобой решить.
Зазвенел тревожным звоном телефон,
Шофёр просит - помогите тягачом.
Ты стой, стой, водитель, не спеши
Дай нам поразмыслить, как с тобой решить.
Ах, вы горе, телефонные звонки,
Разогнали вы диспетчерские сны.
Ты стой, стой, водитель, не спеши,
Дай нам поразмыслить, как с тобой решить.
За окном метель сугробики метёт,
А водитель с пассажирами поёт:
«Ты проснись, проснись, диспетчер, поскорей,
Высылай на помощь что-нибудь быстреей».
Посмотрела мила-девица в окно,
А на улице-то очень холод'но.
Ты стой, стой, водитель, не спеши.
Дело не простое - как с тобой решить.
Заглянула мило в зеркальце она
И пошла искать механика сама.
Ты стой, стой, водитель, не спеши,
Пусть механик думает, как с тобой решить.
Через час механик найден, а потом
Тут пошли они тягач искать вдвоём.
Ты стой, стой, водитель, не спеши,
Скоро мы узнаем, как с тобой решить.
Незаметно пробежали час-другой,
А метель-пурга шумит над головой.
Ты стой, стой, водитель, не спеши,
Мы ещё не знаем, как с тобой решить

Разыскали и послали тягача.
Куда ехать, не сказали сгоряча
Ты стой, стой, водитель, не спеши.
Дело не простое – как с тобой решить.
Рассмотрел шофёр автобус на пути
Ты стой, стой, водитель дорогой,
Я же, друг мой милый, еду за тобой.
Зацепил буксир, водителя зовёт,
А водитель еле дышит, но поёт:
«Ты проснись, проснись, диспетчер, поскорей,
Высылай на помощь что-нибудь быстреей».



ПОЕЗДКА В ДЕРЕВНЮ (1972)

Наконец-то окончены долгие сборы,
Уложены вещи и куплен билет,
Начинается отпуск. В родные просторы
Помчит меня поезд. Прошло много лет
С тех пор, как я видел деревню родную,
Знакомых полей разноцветный ковёр,
Хлебного поля волну золотую
И слышал мне близкий родной разговор.
Вокзал оживлённый. Спешат на перрон
Пассажиры толпой из душного зала.
Со всеми и я, нахожу свой вагон,
И здесь на меня навалилась усталость.
Я не люблю этих грустных прощаний,
Наказов родных у вагонных дверей.
Наверное, все полны ожиданий,
Чтоб поезд отправился в путь поскорей.
Отъезжающий тоже, набравшись терпенья,
Принимает советы, наказания родных,
Ложным весельем скрывает волненье,
Всем обещает писать за двоих.
Вот тронулся поезд, и вместе с вокзалом
Отодвинулись люди, деревья, перрон.
С перестуком колес земля уплывала,
Лишь на месте, казалось, стоял наш вагон.
И вместе с вокзалом остались тревоги,
Хлопоты сборов, волненья души.
Приятно на полке, вытянув ноги,
Свободно мечтать, никуда не спешить.
Люблю помечтать на полке вагонной
Вспомнить былое, заглянуть наперёд,
Мысли расставить шеренгою стройной
И двинуть их дальше в новый поход.
Помню, однажды на станции нашей
Смотрел я на мчащийся мимо состав
Мне было тогда интересно и страшно,
Но именно там зародилась мечта.
О дальних дорогах я в детстве мечтал,
С восторгом смотрел на большой паровоз.
Поездку на поезде счастьем считал

И с этой мечтой я резвился и рос.
Не знал я тогда, что это желанье
Исполнится в жизни моей с лихвой.
Множество встреч, а потом расставаний
Дорога желанная свяжет с собой.
Люблю монотонную песню колес
И вагонную жизнь на сутки, на двое.
В то время, когда еще был паровоз,
Мы в Среднюю Азию ехали трое:
Отец мой, дядя и я. Залезли в вагон
С трудом разместились все вместе.
Народу много, все забито кругом:
Мешки, сундуки, обитые жестью.
Все шумят, кого-то зовут,
На полки лезут с вещами.
Другие в проходе стоят и ждут
Где бы присесть со своими узлами.
-Степка! Где ты, проказник, пропал,
Что б тебя черти с квасом съели.
- Тятя, я здесь, хорошее место занял,
А меня тут побить уж хотели.
Мужчина спешит вдоль вагона с мешком
С бороды его падают капли пота,
А на встречу ему с огромным узлом
Женщина, ищет кого-то.
Рядом на полке пять человек
На скудный обед припасы достали:
Картошку и черный, с травой, хлеб –
Ехали все из голодного края,
В поисках хлеба, семью накормить.
И каждый вздыхал, сквозь слезу вспоминая:
«Как же она без меня будет жить,
В деревне голодной, судьбу проклиная?»
Поезд в то время Максимкою звали.
Не спеша, он свой груз горемычный тащил
По степи раскаленной, в безбрежные дали,
Где голод ещё людей не косил.
Ехали долго, неделю, другую.
Шумный Ташкент далеко позади,
Проклинали судьбу свою горькую злую;
А что же их ждёт там, впереди?
Как опавшие листья с засохших ветвей

В мутном потоке кружит вода,
Так с мечтою о хлебе голодных людей
В жизненном вихре кидала судьба.
И едут они в свою неизвестность,
Где призраки счастья их властно зовут,
А дорога бежит в незнакомую местность
К городам, где нерусские люди живут.
И в этом душном и тесном вагоне,
Среди бедою гонимых людей,
Тогда я впервые увидел и понял,
Как много в жизни незримых страстей.
Тогда я не знал, что эта дорога -
Лишь начало большого пути,
Что в жизни моей дорог будет много,
Которые мне придется пройти.

Судьбы людские, как листья деревьев,
Осенней порою по ветру летят.
То кверху взметнутся, как птицы без крыльев,
То пыльную землю начнут устилать.
Как сорванный лист, гонимый судьбой,
По дальним дорогам я ветром осенним
В зимнюю стужу и в пагубный зной
Кружился в тревоге туманных смятений.
Но где бы я ни был, я помнил деревню,
Где мальчиком рос на пороге тревог.
Где впервые увидел суровости жизни
И выброшен был на распутье дорог.
И подхвачен судьбы дуновеньем ветра,
Поплыл я в потоке стремительных рек
Из отцовского дома, от милого детства,
Беспомощный, слабый ещё человек.
В край далёкий, совсем неизвестный,
Унесли меня вихри мятежных тревог.
Познал я тогда этот мир поднебесный,
Насколько познать я тогда его мог.
Хватал меня голод костлявой рукою,
Пронизывал холод мой ветхий наряд.
О деревне, о детстве я думал с тоскою,
Но заботой о жизни туманился взгляд.
Годы прошли. Отодвинулись вдаль

Былые волнения прожитых дней.
Лишь где-то внутри осталась печаль
О крае родном, о деревне моей.
Я многое видел за долгие годы,
Идя по военным дорогам судьбы.
Я жил в городах, на лоне природы,
Шагал по полям и по тропам войны.
В серой шинели, пропитанной потом
И пылью дорожной, в простых сапогах,
Длинный свой путь я начал курсантом
На Волге, в седых прикаспийских песках.
В сорок первом страшном году
Лейтенанта я знаки надел,
Но вместо прогулок в Летнем саду
Я на фронте в окопах сидел.
Мирные планы пришлось отложить,
Нависла угроза над нашей отчиной.
Время настало её защищать.
Война! В этом коротком слове
Сколько мучений, страданий и слёз.
Смерть разгулялась на ратном поле,
Канонада гремела, как тысяча гроз.
Горела земля и тяжело стонала
От взрыва снарядов и бомб,
Но солдатская грудь врагу закрывала
Путь перед каждым малым селом.
Вопреки нашей вере, война разразилась
На наших советских полях.
Жизнь показала, что всё изменилось,
И наши прогнозы остались в мечтах.
Враг был безмерно жесток и коварен.
Отборное войско фашистских горилл
Ползло по земле, и путь свой кровавый
Устилало холмами солдатских могил.
Я видел Литву, Украину и Север,
Под Выборгом видел остатки войны
И слышал, как стонет печально там ветер
Над грудой костей, что хранят валуны.
Карпатские горы дождем смывали
Соленые пятна с шинели моей.
Молдаванки вином иногда угощали,
Дарили улыбкой и песней своей.

В горах Сангардака Ферганской долины,
В узбекских кибитках прошло много дней.
В Термезе «афганец» далекой пустыни
Сжигал меня зноем, огня горячей.
Я помню сады с ароматом плодов
В просторах Варзобской долины.
Там ковровые реки из ярких цветов
Опускаются с гор, как живые лавины.
Бродил я в горах старика Ала-тоо,
В котловине лежал Иссык-куль предо мной.
Там горные реки со склона крутого
Сбегают к нему серебристой струей.
Долгие годы на Дальнем Востоке
По-военному чётко печатал свой шаг
От озера Ханка до Владивостока
По сопкам прибрежным в таёжных лесах.
Видел не раз я осенней порой
Полыхающих красок картины лесные,
С восторгом всегда любовался тайгой
Где деревья стоят вековые.
Там горные реки с прозрачной водой
Торопливо бегут к берегам океана,
Туманы в распадках сиреневой мглой
По склонам ползут бородой великана.
Амурский залив с синеватым отливом,
Взбегая на берег песчаный волной,
То тихо ласкаясь, то грозным приливом
На пляже смывает песок золотой.
В алтайских горах и в степях Казахстана
Пыльные бури хлестали меня,
Ураганные ветры рукой великана
Хватали и рвали шинели края.
Шинель меня грела в сибирскую стужу,
Укрывала от ветра, дождя и снегов,
Делила со мной солдатскую службу
На привалах коротких у жарких костров.
Морозы Сибири, густые метели
Пытались победную песню пропеть
Над моей головой, но в солдатской шинели
Им было не в силах меня одолеть.
Солдатские сны коротки, как мгновенье
Не успеешь уснуть, как команда «Подъём!»

И не бывает пустых сновидений
Под добрым солдатским шинельным сукном.
И все, что я видел за долгие годы,
Не раз удивляло меня красотой,
Суровой и пышной картиной природы
И часто запутанной жизнью людской.

Вот мчит меня поезд дорогой знакомой,
В прошлое, в детство, к любимым местам,
Где оставил порог я отцовского дома
И начал свой путь по большим городам.
Я стою у окна, вспоминаю былое,
Названья читаю с восторгом в душе
И в каждом прочитанном с вывесок слове
Я вижу улыбку приветствия мне.
Полустанки, разъезды, деревни, поля
В вагонном окне проплывают картиной,
Знакомой мне с детства, как эта земля,
С запахом трав и желтеющей нивой.
Проводник, улыбнувшись, вручает билет,
С приездом меня поздравляет
«Спасибо» - ему говорю я в ответ
И сердце быстрее стучать начинает.
Беру чемодан, выхожу из вагона
И, волнуясь, иду по родной мне земле,
Смотрю на людей, но не вижу знакомых,
А кажется, все знакомые мне.
Станции домик такой же, как прежде
И колокол тот же у двери висит,
А там на углу, в серебристой одежде,
Тополь подросший так же стоит.
Ночь опустила свое покрывало,
Звезды, как жемчуги, в небе горят
Светят огнями на стрелках сигналы
И, как часовые, на вахте стоят.
Большой элеватор напротив темнеет,
Паровоз маневровый стоит на путях,
Собачонка в деревне за станцией лаает,
Составы по рельсам знакомо стучат.
И кажется мне, что от этого мира,
От этого шума я не уезжал,
Я не жил никогда у подножья Памира

И восточной сибирской тайги не видал.
Шорох деревьев, гудки паровоза,
Лай собачонки и песня вдали –
- Из прошлого всплыли ожившие грёзы
И в прошлое сами меня увели.

Рассвет озарил небосвод над полями,
Потянуло прохладой с беловской горы
Расползаются серые хлопья тумана
По низким кустам и оврагам сырým.
Я вышел один на дорогу к деревне.
Путь мне знакомый: не раз здесь ходил
И быстрой привычной походкой военной
Иду, как бывалый простой старожил.
Асфальт потемневший блестит от рассвета,
Искрится роса на траве и кустах.
Восток наливается утренним светом,
Слышатся птички кругом голоса.
Сырт предо мною колыхается гребнем
Разбегаются в стороны волны хлебов.
За этим холмом я увижу деревню
И пестрые крыши знакомых домов.
Снова я здесь, поля дорогие,
И тёмные ленты знакомых дорог,
Где выются тропинки в траве полевые
С шеренгою стройных душистых цветов.
Милый мой край, родные пригорки,
На чужбине я часто о вас вспоминал.
Когда-то искал здесь суслиные норки
И с ребятами дикий чеснок собирал.
Гурьбою ребят в те далёкие годы
Мы часто ходили на выгон играть,
Посмотреть, как бегут Нюхалкины воды
И ароматным настоем цветов подышать.
И вот снова по той же дороге
Иду через сорок с лишним лет,
Вспоминаю былое, мне грустно немного,
Что милого детства давно уже нет.
И запах травы горьковатый, душистый
Снова вдыхаю я в этих местах,
Где когда-то я бежал мальчишкой,

А теперь вот иду с сединой на висках.
В сторону резко свернула дорога,
Путь мне знакомый покрылся травой,
А лента асфальта, согнувшись немного,
По пригорку крутому легла стороной.
Я долго стоял на знакомой дороге,
И в памяти прошлое стало живым.
Увидел я детство свое в этом поле
И всё, что здесь было связано с ним.
А кругом пожелтевшее море
Под ветром шумит золотистой волной
И вдаль убегает в цветистом узоре,
Как пенистый след корабля за кормой.
Схватил меня ветер объятьями друга,
Ласкает теплом мои руки, лицо,
Как после разлуки встречает подруга,
Когда ты взойдёшь на родное крыльцо.
Я чувствую запахи края родного.
Душистый поток ароматный, густой,
На травах настоящий, терпкий немного,
Вдыхаю всей грудью воздух хмельной.
Горечь полыни мне кажется сладкой,
Неповторим аромат чабреца.
Пух одуванчика кисточкой мягкой,
Сорванный ветром, коснулся лица.
Между спелых хлебов дорога другая
Ведёт меня к тем же знакомым местам.
Вот и деревня моя, вспоминаю
Знакомый мне вид, пригорки, дома.
С тех пор изменилось здесь много:
Постройки другие, другие дома.
Но я не вижу на месте отцовского дома
Знакомой избенки в четыре окна.
Смотрю с сожаленьем на место пустое,
Былое жильё уж травой поросло.
И полнится сердце тревожной тоскою,
Что все безвозвратно куда-то ушло.
На месте избы лебедою покрылись
Ямы, бугры и остатки жилья,
Лишь березки одни сиротливо склонились
Над старым колодцем. Родная земля!
Здесь каждый клочок ее потом пропитан,

Возделан трудом мозолистых рук.
День от зари до зари был рассчитан
Для большого труда, человеческих мук.
Здесь прошли мои детские годы,
Первые радости детских забав.
От этих истоков, как вешние воды,
Они прошумели в далеких краях.
Раннее утро прохладой дышит,
Шепчут березы под ветром листвою,
Кругом тишина, и никто не услышит,
Как прошлого звуки шумят надо мной.
Нестройные мысли, как вихри, клубятся,
Отодвинув толпу уже прожитых лет,
И снова мне хочется здесь повстречаться
С тем, чего здесь давно уже нет.
И в шёпоте листьев березы склоненной
И в шорохе трав, в щебетании птиц
Я слышу тот мир, от меня отдалённый,
И вижу улыбки знакомых мне лиц.
Закрою глаза, и встаёт предо мной
Прошедшая жизнь в этом милом краю.
Такое же утро, и ранней порой
Роса омывала сухую траву.
Я склоняюсь к земле, увлажнённой росой,
Как к живой, прикасаясь руками.
Как будто вчера я здесь бегал босой
В коротких штанишках с друзьями.

Я ухожу по знакомой дороге
К чужому подворью, где ждёт меня мать:
Наверно, старушка давно уж в тревоге,
Не раз выходила к калитке встречать.
Деревня проснулась, слышны голоса,
Трубы печей дымят над домами,
На траве серебром отливает роса,
Яркое солнце встает над полями.
По пыльной траве, меж цветов разнотравья,
Вдоль канавы, заросшей густой лебедой,
Дорога бежит, огибая подворье,
За деревню, скрываясь за крайней избой.
Старушка телка привязала за кол

И ладонь козырьком приложила,
Шепчет задумчиво: «Кто там пошёл,
Чей-то чужой» - про себя прошептала.
Мужчины бредут в одиночку к машинам,
К рабочим местам на колхозном дворе,
Встречаются, смотрят украдкой и мимо
Проходят сторонкой по пыльной траве.
Из знакомого мне переулка глухого
Женщины вышли. Завидев меня,
Посмотрели в упор, пошептались немного
И снова пошли, меж собой говоря.
Этих женщин девчонками я вспоминаю,
Мужчины мальчишками были тогда,
На этой полянке мы вместе играли,
За цветами весной ходили сюда.
То было давно, а теперь – всё другое.
На той же полянке мы встретились вновь
И мимо друг друга прошли стороною
Отдалённые временем многих годов.

В стороне от дороги, склонившись на палку,
Старик на лужайке корову пасёт.
По тропинке от дома мальчик в развалку
С видом серьёзным теленка ведёт.
-Здравствуйте дедушка, что же бурёнка,
Не хочет со стадом ходить по лугам?
Старик повернулся, ответил негромко:
-Да нет, решил попастьи ее сам.
А какие луга? Их давно уже нет.
Скотину гоняют к оврагу за стрелку.
А ты издадека ли, мил-человек?
А может, начальство какое с проверкой?
-Издадека я, дедушка, в гости, в деревню,
Мать здесь старушка живёт у родных.
Старик улыбнулся: - скучает, наверно.
И вдруг помрачнел, отвернулся, затих.
Лицо потемнело, глаза загрузтили,
Как шрамы, темнеют бороздки морщин.
Палкой бурьян оббивая от пыли,
Он тихо шептал про себя слово «сын».
-А я не дождуся сынка к себе в гости:

Погиб под Орлом в сорок третьем в боях;
В полях на чужбине лежат его кости...»
И слёзы сверкнули в усталых глазах.
Старик про себя что-то тихо шептал
Печально вздохнул, посмотрел на большак.
Взглядом он сына погибшего звал.
Он знал, но не верил, что всё это так.
Старик помолчал, вздохнул тяжело,
Раскрыл свой кисет, не спеша закурил,
Посмотрел на своё родное село
И, повернувшись, негромко спросил:
-А чей же ты будешь? Пока не признал.
Похож на Артюхиных будто лицом.
Не Алёшкин ли сын, что в Ташкент уезжал,
Мальчиком маленьким вместе с отцом?
-Правильно, дедушка, я уезжал
Вместе с отцом в то тяжелое время.
С тех пор на чужбине я счастье искал
А сейчас захотелось взглянуть на деревню.
-Ну, здравствуй сынок, не признал я тебя,
Изменился ты очень с годами.
Ты, наверное, тоже не помнишь меня?
А мы с отцом твоим были друзьями».
Вспоминая былое, мы долго стояли,
Неторопливо беседу вели.
Говорили о людях, кого ещё знали,
Вспоминали о тех, что с войны не пришли.
Попрощавшись, я снова шагаю.
Вхожу в переулок к знакомым местам,
Хотя не уверен, что точно узнаю
Нужный мне дом. Наверное, там.

Мне помнится с детства – в деревне дома
На людей своим видом похожи.
Они разные все и, как люди, всегда
С годами меняются тоже.
Вот дом, подбоченясь, стоит горделиво,
Шапку крышу с лихвой заломив.
В ярких наличниках окна пытливо
Смотрят на мир, отдалённый от них.
Другой дом пригнулся, стоит уж неровно,

Крыша свисает как пряди волос
Обшарпаны стены, приплюснуты окна,
И сам он весь в землю как будто бы врос.
И в каждом из них, присмотревшись, узнаешь
Какое-то дальнее сходство с людьми.
Смотришь на дом и себе представляешь:
Что в нём за люди, какие они.
Вот на краю покосившийся дом
Стоит, будто кто-то обидел его.
Крыша в заплатах прогнулась горбом,
Солома пучками свисает с него.
Стены, как ребра голодной коровы,
Дверь покосилась, кругом лебеда.
Кто в нём живет? Человека такого
Можно, не видя, узнать без труда.
Одинокий старик доживает здесь годы,
Шумная жизнь откатилась волной,
И весь его мир замкнулся под своды
Старой избёнки с дымящей трубой.
Другая изба под железною крышей,
Стены побелены, в окнах цветы.
В саду среди яблонь развесистых, слышно,
Под ветром весенним шепчут листья.
Жизнь в этом доме потоком бурливым
Бежит на просторы, как звонкий ручей.
Шум голосов детворы шаловливой
Слышится там из открытых дверей.

Смотрю на дома, что меня обступили,
Не спеша, по дороге иду вдоль села.
Вспоминаю места, где знакомые жили,
Куда меня снова судьба привела.
И вот подхожу к воронковскому дому,
Открываю калитку. У входа крыльцо,
Стоят чугуны, кастрюли, бидоны.
На двери, вместо ручки, большое кольцо.
Быт деревенский – все просто и ладно,
Навозная куча, посуда с водой,
Куры в навозе копаются жадно,
Петух, как хозяин, идет стороной.
Сад в запустеньи: давно не ухожен.

Видно во всём, что хозяина нет.
Кизяк прошлогодний стопкою сложен,
И повсюду вокруг – куриный помёт.
Как знакома мне эта картина,
Деревенская жизнь в родном мне краю.
Я рос в этом мире неповторимом
И, вспомнив былое, я молча стою.
Дверь отворилась, и мать на пороге,
Руками всплеснув, торопливо идёт:
-А я все смотрю тебя там, на дороге,
А сынок уже здесь на дворе меня ждёт.
Подходит ко мне и ласково смотрит,
Слезинки искрятся в усталых глазах,
Говорит что-то мне, улыбается, плачет.
Сколько любви в этих теплых словах!
Давно мы не виделись, годы прошли,
И в деревне встретились снова.
У обоих на лицах морщины легли
И седины в волосах уже много.
И хочется мне мальчишкой быть снова,
Материнскую ласку полнее познать,
С восторгом ловить её каждое слово
И нежные руки её целовать.
Ничто не сравнить с материнскою лаской,
Нежной и доброй во все времена.
Иногда говорят совершенно напрасно,
Что взрослым мужчинам она не нужна.
А мать уж с вопросом: какое здоровье,
Про жизнь, про другие дела,
Как доехал, трудна ли дорога,
Как я дошел до родного села.
И пока отвечал на простые вопросы
И расспрашивал сам обо всех, обо всём,
Жаркое солнце лучистую россыпь
Бросило сверху на нас через дом.
Тень отступила, прижавшись к сараю,
Земля прогревалась, и воздух густел,
Запахи дыма и трав набирая.
День наступил, а с ним множество дел.
Клушка с цыплятами квохчет тревожно,
Громко на крыше шумят воробьи,
Петух, по-хозяйски, походкою грозной

Привычно обходит владенья свои.
Обленившийся кот на завалинке дома
На солнце пригрелся и спит, развалясь,
Доносятся запахи прелой соломы
И тысячи мух налетают на нас.
Тебя узнаю я, родное село,
Твой быт деревенский нехитрый,
Что-то новое время тебе принесло,
Но сохранился твой вид самобытный.
Обычаи древние люди хранят
В хозяйстве, в укладе семейном,
А новая жизнь, как они говорят,
Входит к ним постепенно.

В избу вхожу, пригибаясь немного
(дверь низковата, иль ростом большой),
Раздеваюсь, сажусь, утомившись с дороги,
На чистую лавку работы простой.
В переднем углу иконы на полке,
Полотенца в узорах висят по бокам
На окнах учебники сложены стопкой
И две кровати стоят по углам.
На стенах фотографии в рамках семейных,
Из журналов картинки по разным местам,
Вязаный коврик из лент разноцветных,
У стены громоздится старинный диван.
В углу под иконой на узкой подставке
Приёмник салфеткою белой покрыт,
На комодке шкатулки, флаконы, тетрадки,
Стопкой газеты, будильник стоит.
Ставнями окна от солнца закрыты,
Свет пробивается узким лучом
И по полу пятнами словно рассыпан.
В комнате душно и пахнет жильем.
Мать у печи торопливо хлопочет,
Завтрак готовит, чтоб гостя кормить
И со мной говорит, быстрее все хочет
Узнать обо всём, обо всём расспросить.
Как я живу, почему похудел,
Здоровы ли девочки, учатся как,
Как на работе, много ли дел?

А в руках её ходит ухват.
На столе возвышается стопка блинов,
Самовар свою песню тихонько заводит,
Завтрак простой и обильный готов,
И мать улыбнувшись, в чуланчик уходит.
На столе появилась бутылка вина,
Огурцы, помидоры, капуста.
Садимся за стол, рюмка полна,
И я пью по-семейному просто.
Мать угощает и ласково смотрит,
Просит попробовать все на столе,
Горячих блинов на тарелку подложит,
Подвинет сметану поближе ко мне.
Сколько тепла в материнских словах,
Заботы и ласки во взгляде.
Хотя у меня седина на висках,
Она меня нежно, как мальчика, гладит.
Друг на друга мы смотрим, и всё нам понятно,
Словами не выразишь мысли свои.
Каждый думал из нас, вероятно,
О прошлых годах, что так быстро прошли.

День отшумел в делах и заботах,
Солнце скатилось на запад в лесок
Потянуло вечерней прохладой с востока,
Тихо в садах зашептал ветерок.
От дел полевых возвращаются люди,
Усталые, пыльные, к дому спешат.
На утренней зорьке их снова разбудят,
Чтоб снова дневные заботы решать.
Шум голосов наполняет деревню,
Стадо по улице гонит пастух,
Хозяйки встречают в привычное время
Из стада идущих с мычаньем пеструх.
Пыль над домами клубится туманом,
Корова спешит за хозяйкой во двор,
Слышится голос сердитый за домом –
Где-то идет деловой разговор.
Оранжевым цветом закат догорел,
И звёзды по небу рассыпались ровно.
Затихает деревня от множества дел,

И на улицах стало просторно.
На скамейке старушки собрались у дома
И неторопливо беседу ведут
О новостях дня, о родных, о знакомых,
О заботах, которые завтра их ждут.
А где же гармонь, где же песня девичья?
Не слышен нигде удалой перепляс.
Где же ты, голос частушки привычной,
Что пели так часто в деревне у нас.
Тихо в деревне, как в поле безлюдном,
И я не пойму этой злой тишины.
Песня, быть может, стала немодной
Или некому петь песни этой весны?
Гармонь не поёт своей песни протяжной,
Не зовет на свиданье подругу к себе.
Где же ты есть, гармонист безымянный,
Встречал ли хоть раз ты с любимой рассвет?

Совсем уж стемнело. Собрались родные,
Соседи, знакомые, званные в дом.
Входят степенно, неторопливо,
И чинно садятся за круглым столом.
Приветствуя гостя, без стука заходят,
Меж собой говоря о домашних делах:
Какой урожай, какая погода,
Много ли дел на колхозных полях.
И с вопросом ко мне: «А как там у вас?
Какой урожай, погода какая?»
И я отвечаю (в какой уже раз)
Всё, что об этом я знаю.
«Читали в газетах, дождей у вас много,
А у нас в этот год подсушило хлеба.
Одного бы дождя, хоть совсем небольшого,
Во время налива на наши поля.
Но хлеба неплохие, колос тугой.
Соломы не будет, пшеница низка.
Раньше, бывало, человек с головой
Скрывается в ней, а ноне не так».
«Хватит, Василий, тебе про пшеницу,
Гостя и рюмкой пора угостить.
Налей-ка полнее нам горькой водицы,

Выпьем за то, чтобы весело жить». По обычаю русскому выпили чарку, разговор оживлённый по кругу пошёл, от смеха и шуток становится жарко, а чарку другую уж ставят на стол. Без тостов больших и громких речей со словом коротким «давай», «шевели», «Выпьем ещё», «наливай, не жалея», рюмки со звоном по кругу пошли. Какой же из русских не любит веселья, шуток забавных и пляски шальной? Чарку вина! И пойдёт каруселью вся его удаль души удалой. В тяжёлые годы забот, испытаний, шуткой он силы свои бережёт. А если уж радость, с родными свиданье, душа сама пляшет и песни поёт. Вино разогрело застывшую душу каждому хочется что-то сказать, спеть свою песню, себя же послушать, заказать плясовую, соседку обнять. Как много желаний скрывается в каждом, вином подогретом в весёлом кругу! Хмельному всегда всё становится важно и он заявляет: «я всё здесь могу». Говорят же в народе: «для пьяного море, что мелкая лужа с водой по колёно». Может быть так, об этом не спорят, лучше всего убедиться во всем. Тот, кто вино не сумел обмануть, давно под столом шагает по морю. А тем, кто умеет весельем блеснуть, пусть звонкая песня звучит на просторе. Застольные песни про удаль и славу, про женскую долю, девичью любовь, про суровые дни, героизм и отвагу – про всё, что волнует каждого вновь. Появился баян в руках баяниста. «Играй быстрее, плясовую давай!» И пошел хоровод, закружился в цветистом самобытном кадриле. А ну-ка поддай! Эх, друг мой баян, как бывало с тобою

Делили мы грусть и веселье вдвоём,
Ты был моей говорящей душой.
Может быть, снова, как прежде, споём?
Споём ли сейчас, не собьётся ли голос?
Умели мы вместе с мечтой говорить
И то, что, как тайна, на сердце хранилось
Один ты мог песней её оживить.

В тёмную ночь расходился народ,
Полюбившейся песни мотив напевая,
Пытается кто-то вести хоровод,
Но слов этой песни не знает
Нестройные звуки в ночной тишине
Нарушают деревни привычный покой
И это безмолвие, кажется мне,
Говорит, что деревня стала другой.
Лишь опустится ночь своим покрывалом
На деревню, уставшую за день в делах,
Жизнь в этом крае совсем затихала
И пряталась в тёмных и сонных домах.
А было же раньше совсем по-другому,
Хотя и трудились не меньше тогда,
Деревня жила по обычаям строго,
Хотя и была капризна судьба.
Я помню, как раньше в деревне
Были и пляски, и песни девчат,
Под балалайку звучали напевно
Плясовые припевки и шутки ребят.
Бывало, идёшь по деревне ночной
И слышишь, как где-то поют,
Лают собаки, за плетнёвой стеной
Коровы вздыхают и жвачку жуют.
А где-то в проулке под тенью избы,
У калитки, в высокой траве,
Как будто журчанье весенней воды,
Слышится шёпот в ночной тишине.
А петушиные пенья на ранней заре
Шли по селу эстафетой.
Один за другим, как будто во сне,
Похваляются песней, изрядно напетой.
В третий раз пели они на рассвете,

Приветствуя пением солнца восход
И день пробуждался в утреннем свете,
К заботам своим торопился народ.
А на тихой реке, туманом покрытой,
Рыба, резвясь, тревожит покой,
Или птица встревоженным криком
Всколыхнёт тишину деревни ночной.
Той деревни давно уже нет.
В тишине угрюмо избёнки стоят.
Петухи не встречают утра рассвет,
Да и люди к заботам не очень спешат.
Ни коров, ни овец в селе не осталось,
Подворья разрушены, голо кругом.
И то, что раньше хозяйством считалось,
Теперь поросло травой-сорняком.
Безлюдная улица, вид неприятный.
Лишь где-то старушка с клюкою идет.
Как будто вся жизнь ушла безвозвратно,
Как будто деревню покинул народ.
Был бы я рад хотя бы услышать
Лай собаки и крик петуха,
Лишь ветер порою гуляет по крышам
И шепчется с кем-то печально в кустах.
Полноводная речка совсем обмелела,
Там, где я раньше рыбу ловил,
Теперь ручеек протекает несмело,
Извиваясь в траве сквозь чернеющий ил.
И грустно смотреть на остатки бывшего
Деревенского быта родного села.
И хотя изменилось здесь к лучшему много,
Вспоминаешь о прошлом с сожалением всегда.



ВЕЧЕРНИЙ ЧАС (1972)

Однажды под вечер, весенней порой
Уставший я вышел из дома,
Шагая по полю знакомой тропой,
Я вышел к оврагу. По пологому склону
Здесь когда-то ходили стада.
С криком грачи куда-то летели,
В реке серебрилась на солнце вода,
Кругом паутинные сети пестрели –
Наступало чудесное бабье лето,
Воздух недвижим, пахнет травой.
Жаворонок в небе слышится где-то.
Прохладой сменился полуденный зной.
День угасал. Солнце спускалось
Все ниже и ниже над горкой вдали
И оранжевым морем лучей рассыпалось
По зеркалу тихой, спокойной реки.
Очарованный яркою палитрою света,
Я сел на копну непросохшей травы.
Смотрю на закат уходящего лета:
Как будто вдали разложили костры.
Солнце висит над соседним селом
Оранжевой пылью покрывшись густой,
Ищет лучами место кругом,
Чтобы на ночь прилечь на покой.
Коснулось земли раскаленной массой,
Ярким пожаром зажгло небосвод,
Куда-то под землю спустилось, погасло,
Чтобы завтра вернуться в повторный поход.
Сумерки плотно сгущались, темнея.
Ночь наступала прохладной волной.
Звуки стихали. Усталость развея,
Я шел, не спеша, по тропинке домой.



ПРОГУЛКА ПО МЕСТАМ ЗНАКОМЫМ (1972)

Я вышел один на большую дорогу,
Что чёрною лентой бежит вдоль села.
Здесь раньше был выгон, и в летнюю пору
Резвилась на нем всегда детвора.
Вокруг обступили постройки колхоза:
Свинарник, коровник и всюду помёт,
Кругом возвышаются горы навоза,
Ручьями зловонная жижа течёт.
В прошлом, я помню, как эти места
Стелились цветным разнотравья ковром,
Повсюду звенели птиц голоса,
Природа жила под каждым кустом.
Жаркое солнце висело над полем,
Потемневшие тучи сгущались вдали,
Полевые цветы, опаленные зноем,
Едва не касались горячей земли.
С волнением смотрю на родные просторы,
Тропинку знакомую, берег реки,
Хлебное поле, Беловские горы –
На всё, что мне помнится с детской поры.
Тёплый ветер над полями
В июльский полдень катится волной,
Вдали полевыми цветами
Пестреет холм с нескошенной травой.
Под тенью рощи на опушке,
Где затерялся звонкий ручеёк,
Я, по примеру сказочной пастушки,
Иду искать прохладный уголок.
Надо мной синева небосвода,
Жаворонки звонкую песню поют,
Пролетают стрижи, а в траве хороводы
Кузнечики шумно и дружно ведут.
Расплескалось солнечное море,
Бабочки в ярких красках летят,
Муравьи в трудовом торопливом задоре
С ношей тяжелой к жилищу спешат.
Воздух напоен запахом лета,
Букетом трав, душистых цветов,
Запахом поля, солнцем согретым

И пахнущих хмелю опавших листов.
Вот предо мною пригорок знакомый,
Я бегал здесь с удочкой к речке в луга.
Теперь здесь плотина, и плещутся волны
В покрытые камнем её берега.
По краю пригорка толпятся деревья,
Кустарник сбегает к игривой волне.
Крики пернатых с задором веселья
Песней приветствия слышатся мне.
Смотрю я на рощу, на новое море –
Творенье труда человеческих рук,
На рыбацкие лодки на водном просторе –
На все изменённое кем-то вокруг
И чувствую где-то внутри сожаленье,
Что знакомые тропы покрыла вода.
Исчезли луга с их весенним цветеньем,
Как детство ушло от меня навсегда.
Я вышел на берег крутой и неровный,
Ветер играет в моих волосах.
Шепчутся тихо игристые волны,
На лодках поднялись вдали паруса.
Вдруг тёмное облако солнце закрыло,
Тенью мохнатой легло на меня,
Вода темнела, и ветер шумливо
Песчаную пылью бросает в меня.
Волны упругие с пеной на гребне
На бетонный вбегают плотины откос
И с шумом сползают с неровного камня,
Не в силах свалить этот прочный утес.
Всё изменилось, как в сказочном мире,
Вдруг зашумели деревья листвой,
Ветер играет в танцующем вихре,
В обнимку с крутой набежавшей волной.
Расшумелась роща молодая,
Птичьим криком, шорохом ветвей;
Проплывает туча дождевая
Чёрной тенью коршуна над ней.
Гром гремит, и молнии сверкают
Белой змейкой в черных облаках,
Ветер буйный листья обрывает
И шумит на опушке, в кустах.

Старый дуб с кудрявыми ветвями,
Что над рощей шапкой поднялись,
Сражался много он с ветрами
И грозами, что в прошлом пронеслись.
Былые годы память осветила,
И к схваткам снова он готов.
Борьбы той звуки роща поглотила
И стон, и хохот грозных голосов.
Потемнело небо над полями.
Дуб стоит, путь ветру преградив,
И тревожными птиц голосами
Всё вокруг наполнилось вмиг.
Лишь на опушке выбежала в поле
Толпа березок стройных молодых,
И столкнувшись с ветром на просторе,
Закачалась, свой бег остановив.



ЗАРИСОВКА (1971, Смоленск)
(на мотив: «Вот мчится тройка удалая»)

Вот мчится, скорость набирая,
Автобус рейсовый в пути.
Шофер, уныло напевая,
О чем-то жалобно грустит.
Печально, тяжело он вздыхает,
Туманным взором смотрит в даль,
Пот холодный вытирает
И резко давит на педаль.
«О чем задумался, детина? –
Спросил шофера пассажир. –
-Поведай нам свою кручину,
О чем вздыхаешь, расскажи».
«Ох, люди добрые, нет мочи
Поведать вам свою беду.
Вчера с утра до поздней ночи
Я проклинал свою судьбу.
Собрались мы, друзья шоферы,
В пивной у стойки в поздний час.
Пришёл домой без денег снова –
Такой короткий мой рассказ».
Жена бушует, не пускает
В родную хату молодца.
«А что же будет? - Кто же знает,
Какого ждать ещё конца».
Впереди дорога вьётся
Лентой чёрной вдалеке,
Серым вихрем пыль клубится
И оседает на стекле.
Идёт автобус по дороге,
Шофёр упрямо смотрит в даль
Душа в смятении и тревоге,
И на лице его печаль.



ДЕЛОВЫЕ ЛЮДИ (1972, А/К 1308)

В каком часу - рассчитывай,
В каком цеху – угадывай,
Случайно иль намеренно
Сошлись и заспорили
Работники гаражные,
Чтоб время скоротать.
Нужда погнала токаря
Максима Харитоныча
Пойти в соседний цех.
В цеху он встретил слесаря
Терентия Потапыча,
Почтенного товарища
Из дальних мастерских.
При встрече поздоровались.
«А что, Максим, не знаешь ли,
Какая будет премия
Нам в этот раз с тобой?» –
Спросил серьёзно, вежливо
Ремонтник-слесарь токаря
И трубку закурил.
«Откуда знать мне премии –
промолвил не спеша –
Давай-ка лучше верного,
Во всех делах примерного
Мы спросим старика».
Пошли вдвоём вразвалочку
К механику дотошному
Про премию спросить.
В пути им повстречались
Два слесаря-сантехника,
Потом ещё два медника,
Электрик и кузнец.
Один бежал, чтоб шоферу
Приехавшему с линии,
Автобус починить.
Другой ходил какой уж час,
Искал везде механика,
Да так и не нашел.
Сантехники с бумажкой
Искали тоже старшего:
Им нужно было выписать

Какую-то деталь.
Потратив время, слесари
Решили, что достаточно
Они своё отбегали,
Увидели товарищей,
И можно покурить.
Услышав речь приятную
Про деньги премиальные,
Все вмиг остановились,
Забыв свои дела.
Собрались вдруг, заспорили,
Кто лучше всех работает,
Кому почёт и премия,
Кто не жалеет времени,
Чтоб дело быстро шло.
Кузнец сказал: «Тут ясно всё,
Чего напрасно спорить нам.
Премия по правилам
Должна быть кузнецам.
Об этом сам механик нам
Иван Петрович Пуговкин
Давно уж обещал.
То значит, наша очередь,
На этот раз без промаха
Должна бы подойти».
«Кузнец ты уважаемый,
Не первый год уж знаем мы,
И зря бы не сказал». –
Промолвили тут слесари,
Включаясь в разговор.
«Но здесь ты, друг любезный
И мастер всем известный,
Неправду нам сказал.
Ведь мы вчера с механиком
За чаркой и закуской
Узнали всё как есть.
Премия на этот раз
(И это не обидит вас)
Должна быть слесарям.
Ну может быть, и токарю
Придётся что-то дать.
А про цех кузнечный
Друг наш закадычный

Другое говорил.
Сказал он, что кузнечный цех
Работает не хуже всех,
Но премию ему пока
Рано получать».
Кузнец не согласился с ним
И медленно пошёл к своим,
Сказав лишь только тихо:
«За вашу за работу
Не только лишней премии,
Зарплату дать нельзя».
Зашумели слесари,
Сантехники и токари,
Не соглашались с ним.
«Мы тоже несогласные
Здесь спорить понапрасну,
Как премию делить, –
Сказали громко медники
Товарищам своим –
Наш цех всегда примерным был.
Об этом на собрании
Механик говорил.
Поэтому и премия
Должна быть по справедливости
Быть медникам дана».
Рабочий день закончился
В ремонтной мастерской.
В одном цеху лишь громкие
Шумели голоса.
Работники гаражные
Домой не расходились
И долго, долго спорили,
Как премию делить.



СОБАЧЬИ ЗАБОТЫ

Давным-давно хозяин дома
Во двор щенка себе принес
И, постелив ему соломы,
Назвал по имени Барбос.
Собака подросла с годами,
На цепь посажена была:
Своими желтыми клыками
Она пугала всех. Тогда
Над дверью узенькой калитки
Углём на маленькой доске
Написал он: «Взрослые и детки,
Не ходите, злой собака во дворе».
Когда Барбосу надоела
Собачья служба, он завыл.
Он вновь бы принялся за дело
Когда б простым Барбосом был.
Но чин дворовой собачонки
И этикетка злого пса
Ему разъели все печенки,
И бунтовал он неспроста.
Проводив остаток ночи
И встретив день очередной
В своей клетушке, между прочим,
Он не доволен был собой.
Ночь прошла без приключений:
Никто не лез через забор,
И даже Бобик с порученьем
Не забегал к нему во двор.
«Ну что за жизнь - подумал пес –
Подрасться не с кем, как же жить
Без драк, без лая? Так, небось,
Собакой перестанешь быть.»
Барбосу хочется завывать.
-Где же чертов Васька кот?
С ним можно душу отводить.
Полаешь на него, и вот
Немного легче станет.
А там и Бобик прибежит,
Кого-нибудь еще заманит,

Двоих уж веселее бить.
Барбос по узенькой тропинке
Вокруг собачьей конуры
Спокойно делает разминку,
Готовясь к драке. С той поры,
Как его цепью привязали
И двор велели охранять,
Мечты его не покидали,
Как с цепи ему удрать.



ОСЕННИЕ ЗАРИСОВКИ (1974, Смоленск)

Летних дней пора цветенья
Прошла угрюмою толпой.
Под небом пасмурным растенья,
Не видя Солнца над собой,
Стоят с поникшими ветвями
Под непрерывными дождями,
В земле, разбухшей от воды,
Несчастной пленники судьбы.
С небес печальны звуки грома
Гремят над полем. Серой мглой
Закрыто Солнце, как чадрой.
Оно в тумане, невесомо,
В набухших влагой облаках,
Плывет, как лодка на волнах.
Изнурённое дождями,
Лето красное прошло.
Иногда лишь, скуп, днями,
Оно дарило нам тепло.
Землепашец утомлённый
Земле, не в меру увлажнённой,
Дней теплых долго, долго ждал
И мрачно на небо взирал.
В природе шло всё с опозданием.
Приметы древней старины
Совсем казалось неверны,
Когда оранжевый закат
Приносит утром мелкий град.
Когда тепла совсем не ждали,
Привыкли к серым облакам
Дожди идти вдруг перестали
В полях рассеялся туман.
Земля под солнечным теплом
Дымится паром вся кругом.
Природа в августе, в конце,
Явилась в солнечном венце.
Остаток дней скупого лета
Наполнив щедростью своей,
И, вспомнив про мольбы людей,
Весь день с восхода до заката
Всё согревала, не скупясь,
К началу будто возвратясь.

Но осень властно подступает,
Дыханьем севера полна.
В её объятьях замирает
И лес пушистый, и река.
На поле иней по утрам
Блестит обильно тут и там,
Холодным мертвым серебром
Искрятся лужи подо льдом.
Хрустальны дни первоосенья
Ярки и красочны собой.
Осенний месяц молодой
Своё справляет новоселье,
Как парус гордый на волнах,
Плывёт в пушистых облаках.
Ещё лесная красота
Хранит чарующую прелесть,
Но потускневшая листва
Утратила былую свежесть
Паук расставил между веток
Свои узоры сложных сеток,
В тени укрылся, тихо ждёт,
Кто первый в сети попадёт.
Стоят задумчиво деревья
Под плотным лиственным шатром,
Где пробивается с трудом
Солнца луч. Пахнет прелью
В увядшей поросли, в кустах,
В низинах и сырых местах.
А по опушкам, косогорам
Уж краски осени видны.
Среди зелёного простора
Светлеют пятна желтизны.
С судьбой смирившись безотрадной,
Под солнцем осени прохладной
Наряд свой сбросили цветы,
Как дань минувшей красоты.
Стоит застенчиво, тоскуя,
Береза модная. Тайком
В косу зелёную рядком
Вплетает ленту золотую,
В болотце-зеркальце глядит
И что-то тихо говорит.
А на опушке клён кудрявый

Стоит, задумчив, горд собой.
Его густой наряд багряный
Пленяет нежной красотой.
Его оранжевые ленты
Сверкают, точно позументы.
Берёзы вздох не слышит он
В свои раздумья погружён.
Там говорливая осина
В пурпурном галстукe стоит,
А вдалеке костром горит
Ярко-красная рябина
Лесные модницы подряд
Вплетают в яркий свой наряд
Все краски осени. Зимой
В нарядах новые мотивы:
Они под снежной пеленой
Стоят, грустны и молчаливы.
Прохладны зори по утрам,
Ложится иней по кустам,
На потемневшую кору
И пожелтевшую траву.
Туманы серые волной
Вползают медленно в низины,
В распадки у речной долины,
Клубятся низко над рекой.
Блестит росой в свете дня
За ночь остывшая земля.
В права законные вступает
Сырая осень. Каждый день
Земля и воздух остываю,
Становится длиннее тень.
Её холодное дыханье
И всей природы увяданье
Тревожит птиц и всех зверей
Суровой мрачностью своей.
Летают птицы торопливо,
Над лесом собираясь в стаи,
И шумный крик их нарастает
Беспокойно и тоскливо:
Ждут их дальние края,
Там, где теплые моря.
Уже покинули родные
Места пугливые стрижи,

Певуньи - иволги лесные,
Солисты леса - соловьи.
А в поле скошенном, в лугах
И на неубранных хлебах
Скворцы, грачи толпой шумливой
Резвясь, пируют. Торопливо
Вальдшнепы, певчие дрозды
Летят на ягодники стаей
Влечёт их ягода лесная –
С мороза сладкие плоды.
Туда, в кусты на пир лесной,
Летают рябчики порой.
Богат природными дарами
Лес осенний в сентябре:
Сочной ягодой, грибами,
Целебной силою в траве.
А после тёплых дней, утрами,
Толпясь, расходятся кругами,
Бесшумно строятся в ряды
Листопадники грибы.
В распадках рыжики теснятся
Толпой красноголовых шляп.
Семейства тучные маслят
На старых пнях с трудом гнездятся.
Лишь важный хмурый боровик
Свой не теряет гордый вид.
Прекрасна осень молодая!
Пора волшебных дивных дней!
Природа дремлет, увядая,
В роскошной прелести своей.
Теплом осенним подогрето,
Цветет, всё в красках, бабье лето.
Но в этой пышности своей
Ей быть еще немного дней.
Вся в красках, пламенем горит
И грустный вид её простой
Чарует нежной красотой,
Но холод севера спешит,
И ждёт природа между тем
Больших и важных перемен.



ЛЕВ И БЛОХА (1973)

Известно всем среди зверей,
Что лев силён, хитёр и властен,
Умом богат и всех смелей,
И для врагов всегда опасен.
Звери знали: лев правдив,
Лжецов он ласкою не дарит,
В суде зверином справедлив:
Исполнить волю всех заставит.
Но вот однажды летним днем
Лев совсем преобразился.
Сначала начал драться с пнём,
Потом бежать в кусты пустился.
Зверей вокруг не замечал,
Целый день рычал по лесу,
То вдруг ложился, то вставал
Не мог найти себе он места.
Все звери в страхе: «Что же будет?
Царь зверей сошел с ума.
Кто теперь зверей рассудит?
В лесу начнется кутерьма».
Собрались звери на совет,
Долго думали, гадали.
От тяжких дум покоя нет.
Всех лучших лекарей позвали
Секрет простой раскрыл комар.
Летел он днём над гривой льва
И видел, как приводит в жар
Царя игривая блоха.

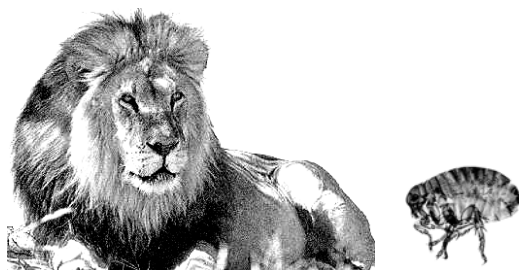

(БЕЗ НАЗВАНИЯ)

Оттого и томит меня шорох травы,
Что трава пожелтеет, и роза увянет
И твоё драгоценное тело, увы,
Полевыми цветами и глиною станет.
Даже память исчезнет о нас, и тогда
Оживёт под искусными пальцами глина,
И звеня, ключевая польётся вода
В золотое широкое горло кувшина.
И другую, быть может, обнимет другой
На закате в условленный час у колодца
И с плеча обнажённого прах дорогой
Соскользнёт, и звеня, на куски разобьётся.



ПАМЯТЬ О ДЕДУШКЕ

Страницы памяти листая
В переплетеньи прошлых дней,
Каждый раз я вспоминаю
О жизни пройденной моей.
Проходят годы, и всё дальше
Уходит прошлое от нас,
И что обычным было раньше,
Важным кажется сейчас.
Я вспомнил день, один из многих,
Из тех далеких детских лет,
Когда мой мир познаний строгих
Ещё не видел свой рассвет.
Зима в тот год была суровой,
Снег выпал рано, в октябре,
А в ноябре уже сугробы
Вокруг домов и во дворе.
Деревни ветхие избушки
Через морозную вуаль,
Как будто древние старушки,
С грустью молча смотрят в даль.
Метель по улице гуляет,
Ревет и стонет под окном.
То вдруг таинственно стихает,
То вновь закружит все кругом.
Где-то путник запоздалый
К жилью торопится идти,
И колокольный звон устало
Его ведёт на всем пути.
Приходит ночь. Мороз крепчает.
Дымятся трубы над селом.
Пурга метёт, не утихает,
И замедляет всё кругом.
В тот год с морозною зимою
Мой дед внезапно заболел
И слабым голосом с мольбою
Позвать детей к себе велел.
В тот день, я помню, утром рано
В дом наша бабушка пришла,
Открыла дверь и как-то странно,
Согнувшись, к лавке подошла.
Не раздеваясь, грузно села,

Осмотрела всё кругом,
И вдруг заплакала-запела
Плачевным голосом о том,
«Что её кормилец милый
Вдруг собрался помирать.
Как хорошо они с ним жили!
И как теперь ей куковать?
Бедняжку хочет он покинуть
Одинёшеньку-одну
И на кого же он оставить
Хочет Фёклушку–жену.
А вы, детки дорогие,
В его последний смертный час
Мысли выбросьте плохие,
Идите к нам; зовёт он вас».
И вдруг внезапно замолчала,
Слезу платочком убрала
И тихим голосом сказала:
«Я за тобой, сынок, пришла.
Отец велел к себе позвать.
Плохой он стал, и смерти ждет.
Что-то хочет вам сказать,
Пока последний час придёт».
Собрались быстро. Все пошли.
Я один в избе остался.
В окно я видел, как вдали
Их путь в метели затерялся.
Возвратились поздно ночью,
На лицах вид печальный.
Отец молчит, уставший очень,
Будто путь прошел он дальний.
На лавку грузно сел, вздыхает,
Локтями опершись о стол.
А взгляд его упёрся в пол.
На мой вопрос совсем простой:
«Что вам ночью дед сказал?»
Покачал он головой
И ничего мне не сказал.
Остаток ночи все не спали.
Был слышен тихий разговор.
Настало утро. Все устали.
Отец, кряхтя, ушел во двор.
Не слышно было завыванья

Метели снежной за окном,
Волною грустного молчания
Мир наполнился кругом.
Я понял всё. Мне было страшно
Осознавать, что деда нет.
Что смерть пришла к нему и властно
На тот позвала его свет.
Мне непонятно было много:
Зачем смерть деда позвала
Почему бы ей не взять другого,
А деда мне бы отдала.
Я лёг на печь и вспоминал,
Как я с дедушкой, бывало
Ходил по улицам, играл,
А теперь его не стало.
Мне стало грустно, беспокойно,
Большая боль в груди росла,
И слёзы детские невольно
Мои наполнили глаза.
Морозным днём похоронили
Его на кладбище в селе,
Собрались в доме, помянули
Тем, что было на столе.
Поговорили, повздыхали,
Что дед безвременно ушел,
В небесном царстве пожелали,
Чтоб там покой себе нашел.
Короткий зимний день кончался,
Темнело быстро. Вновь буран
Взметнулся вихрем и помчался
По дорогам, по полям.
Зашумел по крыше дома,
Загудел в трубе печной,
Разбросал в стогах солому,
Покрыл всё белой пеленой.
Снежной россыпью кидая,
В стекло оконное стучит,
Как зверь бродячий завывает,
В дверь скребётся и рычит.
А в доме деда в этот вечер
Светился слабый огонек.
Согнувши узенькие плечи
И в кулачок зажав платок,

У окна сидит старушка
С печалью горькой и тоской
И чрез промёрзшее окошко
Куда-то смотрит пред собой.
Родные деда помянули
И разошлись к своим делам.
В доме тихо. Вой метели
Лишь раздаётся тут и там.
Сидит старушка, причитает
Песню горькую свою,
На помощь Бога призывает
Чтоб поместил его в раю.
Зима в тот год была суровой
Морозный воздух загустел,
Метель, пурга метут сугробы,
И ветер яростно ревел.
И занесенные снегами,
Домишки нашего села
Светились тусклыми огнями
В промёрзших окнах. А пурга
Крутила вихрями над полем
И над крышами домов,
По чьей-то злой как будто воле
Сугробы наметая вновь.
К утру на холмике могилы,
Где похоронен был мой дед,
Белым снегом все закрыло
И замело последний след.
И на том месте, где могила,
Лишь вихри снежные метут
И песнь печальную уныло
Ветры буйные поют.



ДЕРЕВЕНСКИЙ ХОРОВОД

Хорошо ребята пляшут,
Девки песенки поют
И платочками им машут,
В хоровод к себе зовут.
Прибежали к ним ребята,
Хором вместе все поют,
А задорные девчата
В круг плясать уже зовут.
Поплясали, поиграли,
Песни спели, разошлись,
До того уж, так устали,
Что домой едва плелись.
На завалинке присели,
Слышен шёпот в тишине.
Песни звонкие не пели,
Лишь вздыхали, как во сне.
До утра они вздыхали,
Нарушая тишину,
Разговаривать устали,
Лишь смотрели на Луну.
Утро раннее застало
На рассвете их вдвоём.
Солнце ясное вставало.
Они спали крепким сном.



ЛЕВОН И ЛЯВОНИХА

Как Лявониху Левон полюбил
Три конфетки ей на праздник купил.
А конфетки-то те были не простые:
Они завёрнуты в бумажки золотые,
А на бумажке медвежонок там сидит,
Улыбается и весело глядит.
А Лявониха конфетки-то те съела,
Еще пуще конфеток захотела.
Ах, Левон, ты Левон, ты пойд
И конфеток мне ещё принеси.
Твои конфетки-то уж больно хороши,
Аппетитны и приятны для души.
Тут Левон побежал в магазин
И принес ей конфеток пять корзин.
А Лявониха наелась конфет
И шумит - давай скорее ей обед.
И вот Левон бежит-торопится в буфет
И несёт ей быстро комплексный обед.
А Лявониха наелась, напилась
И спокойно идти к дому собралась.
И пошла она вразвалочку домой,
Поднимаясь по тропиночке крутой.
А Левон стоит и смотрит ей вослед,
На кастрюли, на бумажки от конфет.



СТРАНИЦЫ РУКОПИСИ

Предлагаем вниманию читателей три страницы из рукописи папиных стихов.

Передняя бумага давно прошедших дней, я обнаружил
Заметки в альбоме, когда-то написанных Милом Кановичем
разными людьми. Эти заметки с большими трудностями
можно назвать альбомом, в них есть и рифма и какой-то
ритм (Рифма Альфа). В начале всего в них — уведомление
Альфыми. Немного их для меня оставил в том, что
они в какой-то степени отражают вид моих ^{вспоминаний, воспоминаний}
тех времен. И мне захотелось их сохранить. Но сох-
ранились именно в первоначальном виде, как они были
написаны на разных листах бумаги. Я решил их сохра-
нить, переписав в эту тетрадь.

1. Посвящение (1939 год)

Пыльцовой розой цвет упадет
и влюбят потянутся, красота,
Так наша юность прекрасна,
Как тех знаменитых лет,
Страны все воях молодая
Любовь, удивительная, воях
Забывай к нам придут друзья,
а легкость сердца увидят.
Уйдут они — забудут в море
Судовой судьбы сагуна ден,
в пустыне жемчужина рифмоване,
А ты чего-то не забудь.
Возвращай нас воях Швеции:
Каждый шаг не забывай.
Вспомнишь ты — уже прошедший
а завтра будешь мой друг.
Когда забудь ты воях воях
и забудешь воях придут:
Игда пройдем, Подходим Ойах
и розой дней не расцветут.

Первая страница рукописи папиных стихов с его кратким предисловием.

1942
Х. В. Павлов.

Колу-шута, а Колу-Надеждоу
играю лирическим пером
Хотел бы я сейчас, как прежде,
Но дела, судящиеся, не в этом.
В Забавах тылови не мало
перо, играешь, Украшаю
Селка лирическим стихом
Знакомых девушек Албом.
В Виронах моих стихотворений
Я оттаиваю, казавое мне,
Минуту тихих вдохновений
И шепот сердца в тишине.
"Надежду Юношей Писателя" —
потом когда-то говорил,
И я @ Надеждоу Албому
Стихи Албомные свои.
Разарь Албом @ мои Наброскам
@ тревогой губить Надежде
Придет мой стих Она и прочесть
Добро моему выполнит обо мне,
Сейчас другое время
и не даю ~~уже~~ другим стихам;
Мне светлая душа.
Тихие время не поднаю.

Страница из рукописной тетради папиных стихов.

Поездка в деревню. 1972 год.
Наконец-то отпустила долги свою,
уложила вещи и нулею билет,
нашаётся отпуском. В родные просторы
полярный лесной поезд. Прошло много лет
с тех пор, как я увидела деревню родную,
Знакомых людей разноцветной ковер,
Клеветного леса водную волонтерю
и слышала мне бывшей родной разговор.
Вокзал срубленный. Снега не перестанет
Пассажиры галкой из душишки зала.
Во всем и я, нахожу свои вагоны,
и здесь на меня навалилась Убийство.
Я не люблю звук урчащих прощаний,
наказов родных у вагонной двери.
Наверное все пошло отсюда
гробу поезду отправился в путь Московский
Отъезжающий тоже, Набралась терпеливой,
принимая совет, нахожу родных,
Лужками веселым ездывает Валентина,
Всем обещает миссию за двоих.
Вот трюфель поезд и вместе с Валентиной
Отъезжающий люди деревня, перрон
с перебивкой Кассе Земля Ульянова
Только на месте, казавшее, страли наш вагон.
И вместе с Валентиной обещание Тревоги,
хлопоту сборов, Валентина дурац.
Трудится на толке, ватманов пош,
Свободно меграшь, Никуда не спешить.
Людью помергав на полке вагонной
Вспомнить быстрое, Забыть вперед

Первая страница стихотворения «Поездка в деревню» из
папиной рукописи.